

# Poêle ALTARA Plug-in auto

**P942131** (*sortie des fumées à droite*)



**&**

**P942132** (*sortie des fumées à gauche*)



## Sommaire

<b>1</b>	<b>Informations générales.....</b>	<b>3</b>
1.1	Sécurité.....	3
1.2	Données techniques.....	5
1.3	Caractéristiques dimensionnelles et techniques.....	6
1.4	Règles d'installation.....	7
1.4.1	Tirage.....	7
1.4.2	Ventilation du local où l'appareil est installé.....	7
1.4.3	Emplacement de l'appareil.....	7
1.4.4	Raccordement à la cheminée.....	8
1.4.5	Conduit de cheminée.....	8
1.4.6	Raccordement électrique.....	8
1.5	Instructions pour l'installation de l'appareil.....	9
1.6	Instructions de montage.....	10
1.7	Eclaté et Nomenclature du poêle.....	11
1.8	Eclaté et Nomenclature de la trémie.....	14
<b>2</b>	<b>Utilisation du Poêle ALTARA.....</b>	<b>15</b>
2.1	Mise en service.....	15
2.2	Positionnement du brûleur.....	16
2.3	Chargement et qualité des granulés de bois.....	17
2.4	Panneau de commande.....	18
2.5	Allumage.....	19
2.6	Extinction.....	20
2.7	Réglage de la puissance de fonctionnement.....	20
2.8	Réglage de la température de consigne.....	20
2.9	MENUS : Description et accès.....	22
2.9.1	Menu 01 – SET HORLOGE.....	24
2.9.2	Menu 02 – SET CHRONO.....	24
2.9.3	Menu 03 – LANGUE.....	27
2.9.4	Menu 04 – MODE STAND BY (Veille).....	28
2.9.5	Menu 05 – BRUIEUR (avertisseur sonore).....	28
2.9.6	Menu 06 – CHARGE INITIAL.....	28
2.9.7	Menu 07 – ETAT POELE.....	28
2.9.8	Menu 08 – TYPE PELLET (granulés).....	29
2.9.9	Menu 09 – BACK LIGHT.....	30
2.9.10	Menu 10 – SET TECHNIQUE.....	30
2.10	Signaux d'alarmes.....	30
<b>3</b>	<b>Conseils d'entretien.....</b>	<b>33</b>
3.1	Vitrage.....	33
3.2	Chambre de combustion.....	33
3.3	Brûleur.....	34
3.4	Circuit des fumées.....	35
3.5	Boîtes à fumées.....	36
3.6	Mise hors service.....	37
<b>4</b>	<b>Pannes / Causes / Solutions.....</b>	<b>38</b>
<b>5</b>	<b>Opérations et informations réservées au professionnel qualifié.....</b>	<b>39</b>
5.1	Opérations techniques.....	39
5.1.1	Démontage du panneau avant de la trémie.....	39
5.1.2	Démontage de la grille de protection.....	40
5.1.3	Accès motoréducteur et carte électronique.....	41
5.1.4	Remplacement et positionnement de la bougie.....	42
5.2	Réglage de la fermeture.....	46
5.3	Schéma électrique.....	47
5.4	Raccordement à un thermostat externe.....	48
5.5	Remplacement du fusible.....	49

## 1 Informations générales:

### 1.1 Sécurité

- Tous nos appareils sont conformes aux normes en vigueur et répondent aux exigences de sécurité
- L'installation de nos appareils doit être effectuée par des professionnels qualifiés.
- « Tous les règlements nationaux et locaux, ainsi que les normes européennes doivent être respectés lors de l'installation de l'appareil. »
- « Tous les règlements nationaux et locaux, ainsi que les normes européennes doivent être respectés lors de l'utilisation de l'appareil. »
- **ATTENTION en cas de blocage de la vis d'alimentation en granulés, contacter un professionnel qualifié pour qu'il effectue un déblocage de la vis : ne ré-allumer l'appareil qu'après son autorisation.**
- **ATTENTION** toute intervention de maintenance doit être réalisée hors tension et par un technicien habilité.
- **ATTENTION** toute intervention d'entretien doit se faire appareil hors tension, câble d'alimentation débranché.
- **ATTENTION**, si le cordon d'alimentation est endommagé, il doit être remplacé par un technicien qualifié afin d'éviter tout risque
- Les objets en matériaux inflammables ou se dégradant sous l'effet de la chaleur doivent être gardés à une distance d'au moins 1.5 mètres de toutes les surfaces du poêle notamment les vêtements ou objets éventuellement mis à sécher devant l'appareil.
- Si un feu de cheminée se déclare, arrêter immédiatement l'appareil et contacter immédiatement les autorités locales de lutte contre l'incendie.
- Pendant le fonctionnement, toutes les surfaces de l'appareil sont chaudes : attentions aux brûlures !! Eviter d'installer le poêle dans un endroit où il y a beaucoup de passages.
- Pour un fonctionnement correct pour une utilisation saisonnière et pour un tirage ou des conditions climatiques défavorables :
  1. Peu avant le début d'une nouvelle saison de chauffe, il est recommandé d'inspecter les tuyaux de raccordement et le conduit de fumée, même s'ils ont déjà été ramonés afin de vérifier qu'ils ne sont pas obstrués. (nids d'oiseaux, insectes, petits mammifères, etc...).
  2. Si les conditions de tirages et climatiques sont défavorables, notamment à certaines saisons, il est préférable de mettre l'appareil à l'arrêt. (Redoux, vent contraire, difficultés d'allumer, etc...)
- **N**e jamais tenter de modifier l'appareil.
- Il est interdit d'utiliser des combustibles non recommandés et non adaptés à l'appareil, y compris les combustibles liquides.
- La chambre de combustion doit toujours rester fermée lorsque l'appareil est en fonctionnement.
- Il est interdit d'utiliser l'appareil comme incinérateur.
- Il est obligatoire d'utiliser les pièces de rechange du constructeur.
- Ce manuel doit être soigneusement conservé.
- Ce manuel rappelle certaines règles de base concernant l'installation, l'entretien et l'utilisation du poêle. Il ne se substitue pas au strict respect de l'ensemble des réglementations européennes et locales susceptibles de s'appliquer à ce type d'appareil.
- Cet appareil doit être utilisé à une altitude inférieure à 2000 m.

- L'installateur doit posséder les qualifications requises par la directive européenne N°2009/28/CE du 23/04/2009 JOUE du 05/06/2009 article 14-3. (QUALIBOIS AIR)
- Cet appareil peut être utilisé par des enfants âgés d'au moins 8 ans et par des personnes ayant des capacités physiques, sensorielles ou mentales réduites ou dénuées d'expérience ou de connaissance, s'ils (si elles) sont correctement surveillé(e)s ou si des instructions relatives à l'utilisation de l'appareil en toute sécurité leur ont été données et si les risques encourus ont été appréhendés. Les enfants ne doivent pas jouer avec l'appareil. Le nettoyage et l'entretien par l'utilisateur ne doivent pas être effectués par des enfants sans surveillance.
- Ne pas nettoyer les surfaces extérieures du poêle. Seul un dépoussiérage est possible.
- Garantie : Pour bénéficier de la garantie légale, il faut respecter scrupuleusement les prescriptions de ce manuel, et particulièrement :
  - Veiller à ce que les opérations d'entretien soient effectuées par des personnes compétentes, au moins à la fréquence recommandée voir plus souvent si les conditions d'utilisation l'exigent.
  - S'assurer que les utilisateurs sont informés des conditions et des limites d'utilisation de l'appareil.
  - N'utiliser que des pièces de rechange qui ont été fournies par le fabricant.
- La fiche technique de ce produit est disponible sur le site internet à l'adresse suivante : <https://www.invicta.fr>.

## 1.2 Données techniques

### Notice particulière d'utilisation et d'installation

Cet ensemble est constitué d'un corps de chauffe en fonte et d'une trémie murale qui doivent être assemblés comme indiqué dans ce document pour constituer un poêle à granulés.

L'installation, le raccordement électrique, la 1<sup>ère</sup> mise en service, l'entretien et les réparations de cet appareil doivent être réalisés par un professionnel qualifié.

Deux possibilités :

- P942131 : corps de chauffe P942130 avec trémie P942191 (sortie des fumées à droite)
- P942132 : corps de chauffe P942130 avec trémie P942192 (sortie des fumées à gauche)

### Caractéristiques suivant EN 14785 :

<b>Caractéristiques techniques</b>		
<b>Consommation horaire (max / min)</b>	<b>kg/heure</b>	<b>1.8 / 0.7</b>
<b>Puissance calorifique (max / min)</b>	<b>kW</b>	<b>8,3 / 3,5</b>
<b>Rendement (max / min)</b>	<b>%</b>	<b>90,6 / 93,2</b>
<b>CO à 13% (max / min)</b>	<b>%</b>	<b>0.0118 / 0.0202</b>
<b>Classement Flamme verte</b>	<b>-</b>	<b>★ ★ ★ ★ ★ ★ ★</b>
<b>Indice et classe d'efficacité énergétique</b>	<b>-</b>	<b>120 / A+</b>
<b>Débit des fumées (max / min)</b>	<b>g/s</b>	<b>5,8 / 3,2</b>
<b>T° des fumées (max / min)</b>	<b>°C</b>	<b>159 / 91</b>
<b>Tirage nécessaire</b>	<b>Pa</b>	<b>12</b>
<b>Capacité du réservoir</b>	<b>kg</b>	<b>21</b>
<b>Tension &amp; fréquence d'alimentation électrique</b>	<b>V / hertz</b>	<b>230 / 50</b>
<b>Puissance électrique maximale absorbée</b>	<b>W</b>	<b>350</b>
<b>Diamètre d'évacuation des fumées</b>	<b>mm</b>	<b>80</b>
<b>Poids net du poêle + trémie (vide)</b>	<b>kg</b>	<b>150</b>
<b>Poids du poêle avec trémie (vide) + emballage</b>	<b>kg</b>	<b>193</b>
<b>Encombrement (P x L x H)</b>	<b>mm</b>	<b>642 x 780 x 1300</b>
<b>Dimensions de la porte (L x H)</b>	<b>mm</b>	<b>372 x 823</b>
<b>Vision du feu (L x H)</b>	<b>mm</b>	<b>200 x 430</b>
<b>Combustible</b>	<b>Granulés de bois</b>	
<b>Fonctions disponibles</b>	<ul style="list-style-type: none"> <li>• <b>Allumage / Extinction automatique</b></li> <li>• <b>Régulation de température</b></li> <li>• <b>Stand-by</b></li> <li>• <b>Programmation horaire</b></li> </ul>	

#### **Protection du sol:**

Le poêle et la trémie ne doivent pas être posés directement sur un sol en matériaux combustibles ou se dégradant sous l'effet de la chaleur. Si le cas se présente, placer le poêle et la trémie sur une plaque de protection (en verre, tôle, carrelage ou béton) de largeur 100 cm, longueur 100 cm.

Distance minimale à respecter par rapport aux matériaux combustibles adjacents : 80 cm sur les côtés.

### 1.3 Caractéristiques dimensionnelles et techniques

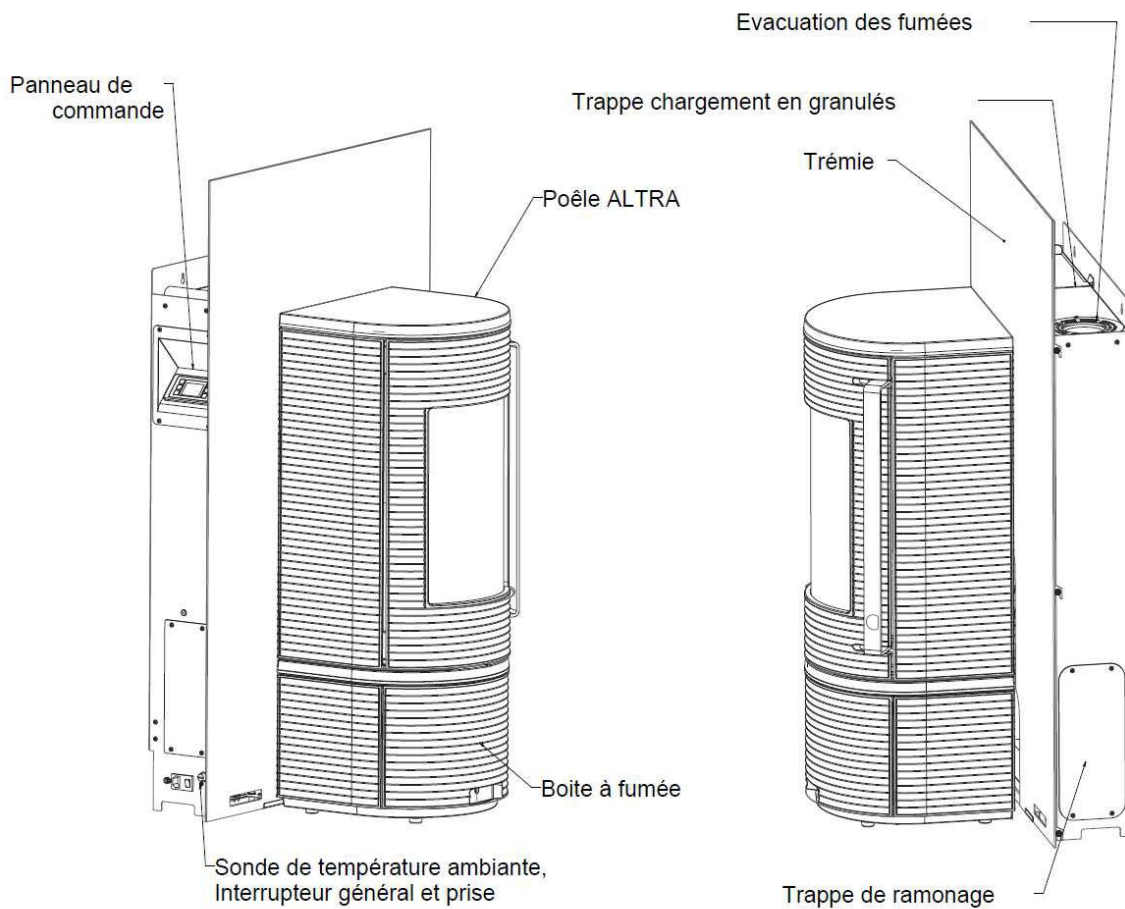

**Représenté : P942131 avec sortie des fumées à droite.**  
**Existe également : P942132 avec sortie des fumées à gauche**

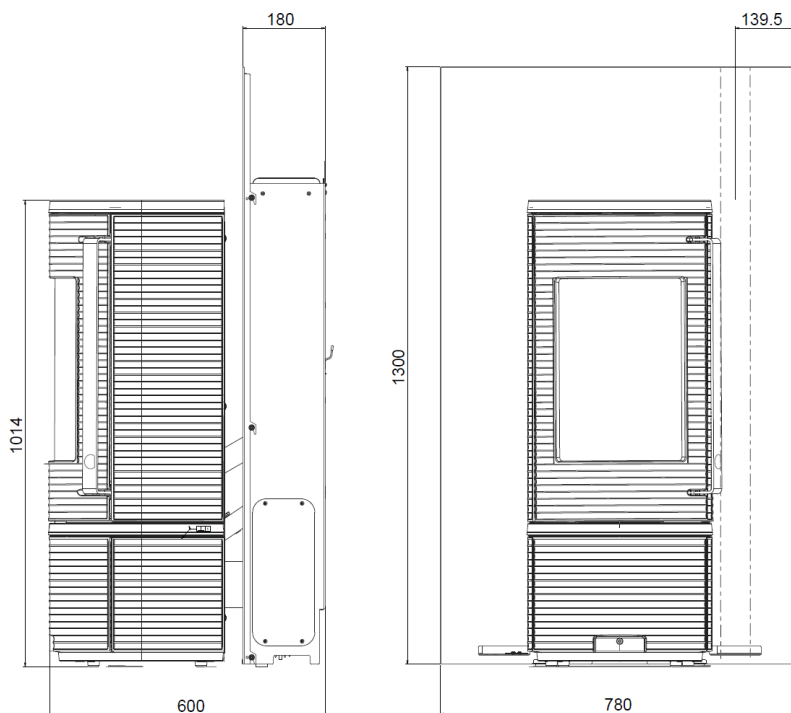

## 1.4 Règles d'installation

Tous nos appareils sont conformes aux normes en vigueur et répondent aux exigences de sécurité.

L'installation de nos appareils doit être effectuée par des professionnels qualifiés.

Toutes les réglementations locales et nationales ainsi que les normes européennes doivent être respectées lors de l'installation et l'utilisation de l'appareil.

Pour cet appareil, les règles à respecter sont identiques à celle concernant la pose d'un poêle à bois.

- Pour le choix de matériaux et les règles d'installation des éléments de fumisterie (conduit de raccordement et conduit de fumées), se reporter aux instructions du DTU 24.2
- Pour l'air de combustion, la prise d'air se faisant dans le volume habitable, la ventilation du local où est installé l'appareil doit être réalisée en respectant les instructions du DTU24.2 et de l'arrêté CO.

L'installation doit permettre une utilisation et un entretien aisé de l'appareil :

- Etre équipé d'une prise de courant 230 V – 50Hz normalisée proche de l'appareil
- Etre équipé d'une installation électrique conforme aux directives en vigueur
- Etre équipé d'un conduit de fumées conforme aux normes en vigueur afin de garantir
  - Le tirage nécessaire au bon fonctionnement de l'appareil
  - Une isolation adéquate par rapport aux matériaux inflammables
- Un accès facile pour les contrôles et l'entretien périodique
- La conformité à toutes les normes en vigueur dans le pays où l'appareil est installé.

### 1.4.1 Tirage

La dépression dans le conduit de fumées doit être au minimum de **12 Pascals** en allure maximale et 6 Pascals en allure minimale. Cette mesure est vérifiable en chauffe à l'aide d'un manomètre.

Il est interdit de raccorder l'appareil sur un conduit de fumées desservant d'autres appareils

### 1.4.2 Ventilation du local où l'appareil est installé

Le fonctionnement de l'appareil nécessite un apport d'air supplémentaire à celui nécessaire au renouvellement d'air réglementaire. Cette amenée d'air est obligatoire lorsque l'habitation est équipée d'une ventilation mécanique. La prise d'amenée d'air doit être située soit directement à l'extérieur, soit dans un local ventilé sur l'extérieur, et être protégée par une grille.

La sortie d'amenée d'air doit être située le plus près possible de l'appareil. Elle doit être obturable lorsqu'elle débouche directement dans la pièce. Pendant le fonctionnement de l'appareil, s'assurer qu'elle soit libre de toute obstruction. La section minimale pour un appareil à combustible solide dont la puissance est inférieure à 25kW est définie par un arrêté du 23/02/2009 à la section de **50 cm<sup>2</sup>**.

Les DTU 24-1 et 24-2 doivent être respectés ainsi que l'arrêté du 22 octobre 1969. Le règlement sanitaire Départemental Type (RSDT) au §23-1 spécifie les conditions d'entrées d'air dans les logements et signale que les entrées d'air ne doivent pas être obturées par l'utilisateur.

Si d'autres appareils de chauffage peuvent être mis en service simultanément, prévoir des sections d'amenée d'air frais supplémentaires pour ces appareils.

### 1.4.3 Emplacement de l'appareil

L'appareil doit être placé sur un sol avec une capacité portante suffisante. Si une construction existante ne satisfait pas à cette condition préalable, des mesures adéquates (par exemple : l'installation d'une plaque de répartition des charges) doivent être prises pour permettre au sol de supporter l'appareil. L'emplacement de l'appareil doit permettre un accès facile pour le nettoyage de l'appareil, du conduit de raccordement et du conduit des fumées.

#### **1.4.4 Raccordement à la cheminée**

Pour le raccordement à la cheminée, choisir un conduit de raccordement étanche en diamètre 80 mm permettant d'assurer une bonne étanchéité entre les différents éléments qui le composent (collier de serrage) et, comme pour le conduit de cheminée, ne comportant aucun matériau susceptible de se dégrader sous l'action de la chaleur.

Le raccordement doit être le plus court possible, et être visible sur tout son parcours.

Le raccordement ne doit pas se faire sur un conduit utilisé par d'autres appareils (chaudières, poêles, cheminées, etc...) ou système d'extraction d'air (hottes, événements, etc...)

Si la trémie de l'appareil est placée contre un mur, compte tenu de sa position, le conduit de raccordement sera proche du mur. Dans ce cas il y a deux possibilités pour éviter les problèmes d'échauffements :

- Le mur doit être en matériaux ne se dégradant pas sous l'action de la chaleur ou être protégé contre les températures élevées.
- Le raccordement sur l'appareil doit être réalisé par un conduit isolé compatible avec la proximité du mur.

#### **1.4.5 Conduit de cheminée**

Le conduit de cheminée doit être certifié selon les normes EN1856-1-2, EN1857, EN1443, EN13384-1-3, EN12391-1 en ce qui concerne la taille et les matériaux utilisés dans la construction.

Dans le cas d'un conduit existant : l'installateur prend à son compte la responsabilité des parties existantes. Il doit vérifier l'état du conduit et y apporter les aménagements nécessaires pour son bon fonctionnement et la mise en conformité avec la réglementation :

- La compatibilité du conduit avec son utilisation
- La stabilité
- La vacuité et l'étanchéité (annexe II du DTU 24-1).

Si le conduit n'est pas compatible, réaliser un tubage à l'aide d'un procédé titulaire d'un Avis Technique favorable, ou mettre en place un nouveau conduit.

L'installateur devra fournir en conformité avec les DTU, la fiche de calcul suivant la norme EN13384-1.

#### **1.4.6 Raccordement électrique**

Brancher le poêle sur le secteur grâce à la prise fournie.

Le raccordement électrique (prise) doit être facilement accessible après l'installation du poêle, et doit rester visible.

Il doit être tel que le cordon de raccordement, fourni avec l'appareil ne passe pas près des zones chaudes

Il est impératif que l'installation soit équipée d'une prise de terre et d'un disjoncteur en conformité avec les normes en vigueur.

ATTENTION, le conduit de fumée métallique doit être équipé de sa propre connexion à la terre

ATTENTION, si le cordon d'alimentation est endommagé, il doit être remplacé par un professionnel qualifié afin d'éviter tout risque.

Branchement de la prise électrique  
et interrupteur général

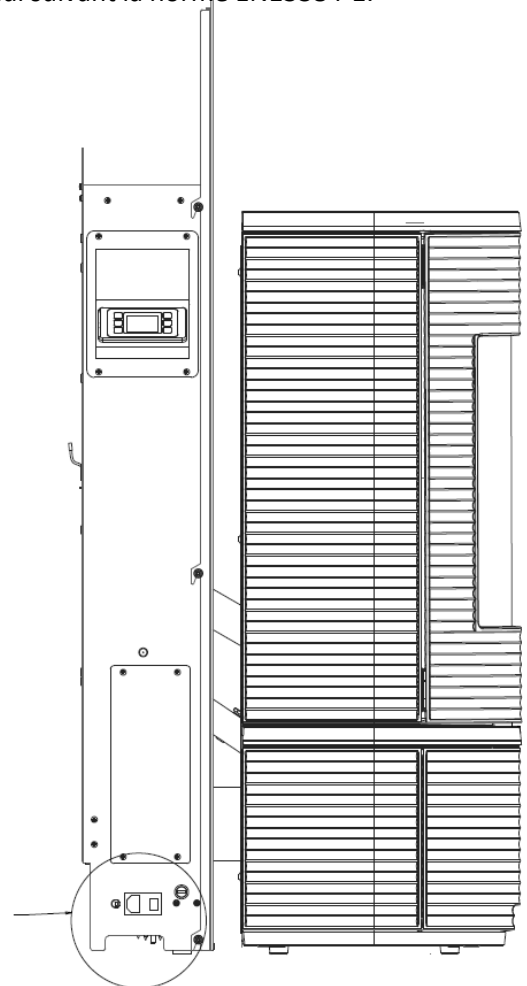



### 1.5 Instructions pour l'installation de l'appareil.

Pour limiter l'échauffement des parois voisines du poêle à 65K (K = degrés Celsius au-dessus de la température ambiante), il est nécessaire de respecter les distances minimales indiquées sur le schéma ci-dessous.

Ces distances permettent l'accès à l'orifice de chargement en granulés, aux côtés de la trémie comportant notamment le raccordement électrique, l'interrupteur général, l'accès au système d'alimentation en granulé pour le dépannage et la maintenance, ainsi qu'à la trappe de ramonage de la trémie.

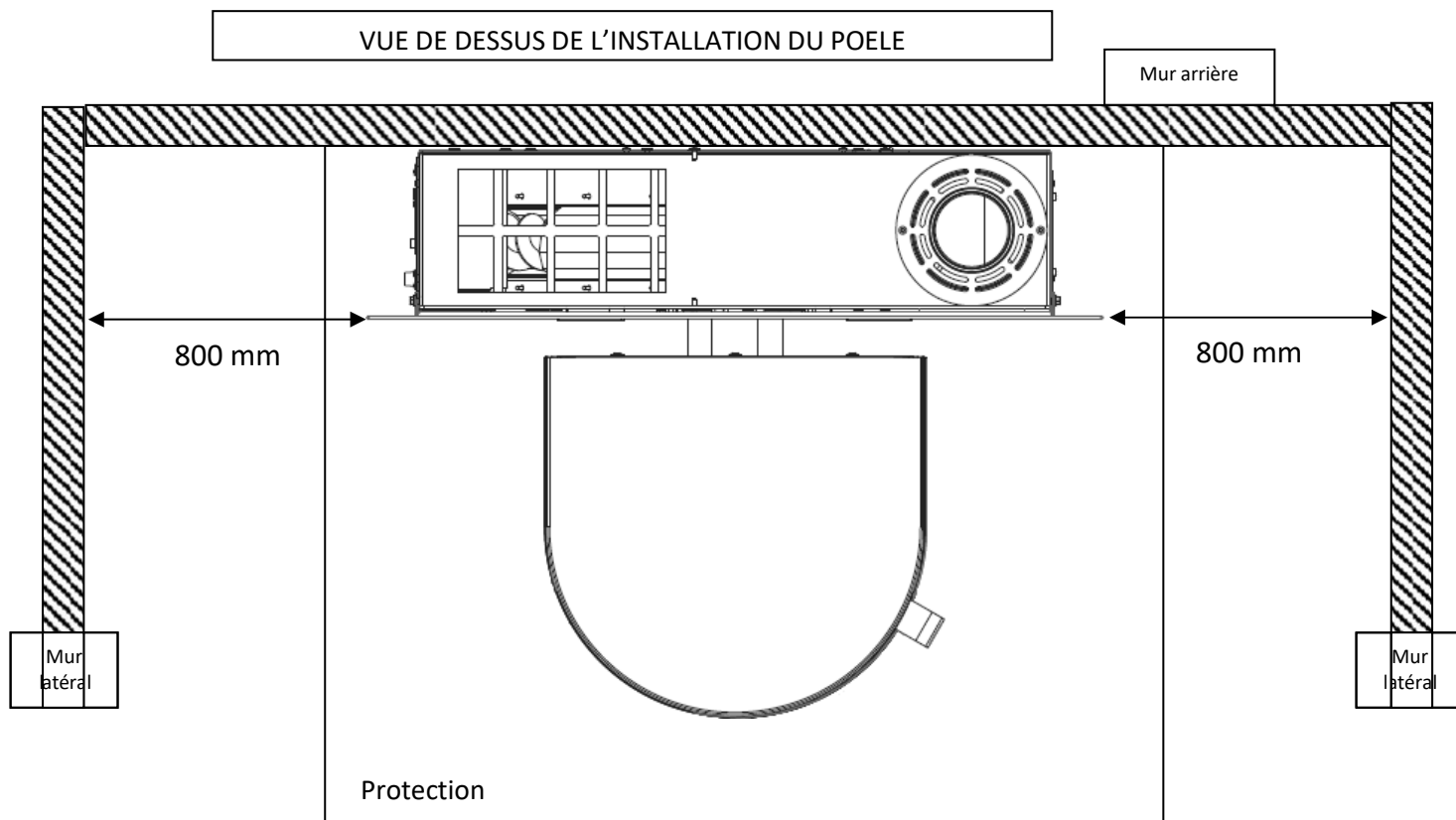



## DECLARATION SUIVANT REGLEMENT (UE) 2015/1185 DE LA COMMISSION du 24 avril 2015 et SUIVANT REGLEMENT DELEGUE (UE) 2015/1186 DE LA COMMISSION du 24 avril 2015

### Exigences d'informations applicables aux dispositifs de chauffage décentralisés à combustible solide

Référence du modèle:	P94213*
Modèle/désignation:	Poele ALTARA PIA
Marque:	Invicta
Fonction de chauffage indirect:	non
Puissance thermique directe:	8,3 kW
Puissance thermique indirecte:	0,0 kW

Combustible:	Combustible de référence:	Autre(s) Combustible(s) admissible(s)	$\eta_s$ % (*)	Emissions dues au chauffage des locaux à la puissance thermique nominale (*)				Emissions dues au chauffage des locaux à la puissance thermique minimale (*)			
				P	COG	CO	NO <sub>x</sub>	P	COG	CO	NO <sub>x</sub>
				mg/Nm <sup>3</sup> (13 % O <sub>2</sub> )				mg/Nm <sup>3</sup> (13 % O <sub>2</sub> )			
Bois comprimé sous la forme de granulés (pellets) ou de bûchettes	oui	non	80,6	17	4	148	105	38	6	252	90

### Caractéristiques pour une utilisation avec le combustible de référence uniquement

#### Puissance Thermique

Puissance thermique nominale:	$P_{nom}$	8,3	kW
Puissance thermique minimale (indicative):	$P_{min}$	3,5	kW

#### Rendement utile (PCI brut)

Rendement utile à la puissance thermique nominale:	$\eta_{th, nom}$	90,6	%
Rendement utile à la puissance thermique minimale (indicatif):	$\eta_{th, min}$	93,2	%

#### Consommation d'électricité auxiliaire

A la puissance nominale:	$e_{max}$	0,027	kW
A la puissance minimale:	$e_{min}$	0,027	kW
En mode veille:	$e_{sb}$	0,003	kW

#### Puissance requise par la veilleuse permanente

Puissance requise par la veilleuse:	$P_{pilot}$	n.d.	kW
-------------------------------------	-------------	------	----

Type de contrôle de la puissance/de la température de la pièce F(2):	Contrôle de la puissance thermique à un palier, pas de contrôle de la température de la pièce	0%
Autres options de contrôle F(3):	Non applicable	0%

Classe d'efficacité énergétique:	A+
Indice d'efficacité énergétique (IEE):	120

Coordonnées de contact :		Date:	Signataire:
INVICTA GROUP	Tél. +33 (0) 3 24 27 71 71	15/06/2022	Benjamin Pernelet
Zone industrielle La Gravette	invicta.fr		Le Technicien Laboratoire
08350 - DONCHERY   France	contact@invicta-group.fr		

(\*)  $\eta_s$  = efficacité énergétique saisonnière, P = particules, COG = composés organiques gazeux, CO = monoxyde de carbone, NO<sub>x</sub> = oxydes d'azote

FR

1.6 Instructions de montage.

La notice de montage est un document livré avec le poêle portant la référence suivante :

# AN9421301

-

## NOTICE DE MONTAGE

Il est important de bien suivre étape par étape la notice de montage afin de garantir une bonne mise en place.

### 1.7 Eclaté et Nomenclature du poêle.

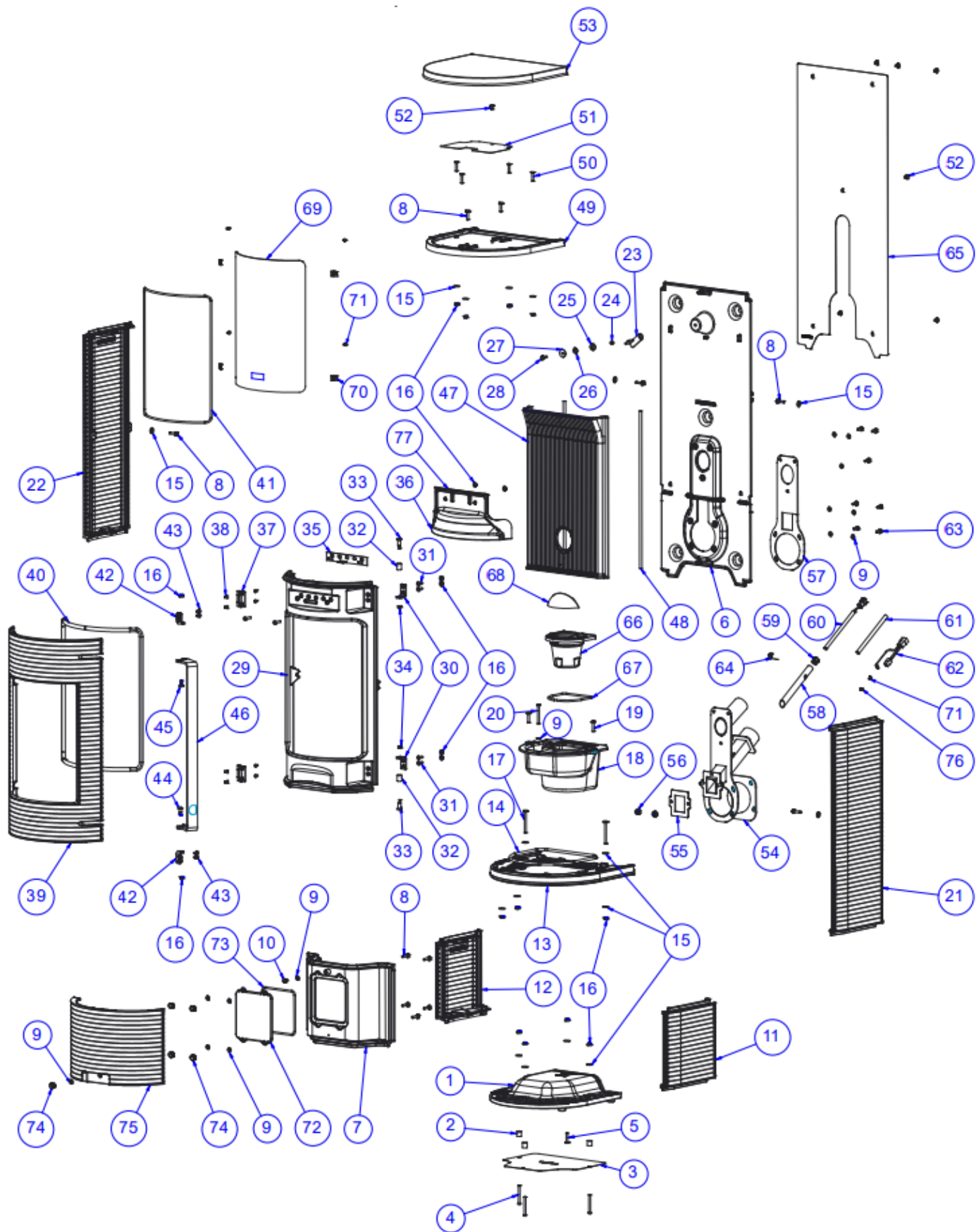

Repère	Nbr	Désignation	Référence
1	1	Piètement	F612557B-B
2	3	Entretoise	AS610306B
3	1	Bouclier piètement	AT610521A
4	3	Vis BHC M06X060 BRUT	AV8686600
5	1	Vis TBEHC M06X030 BRUT	AV8696300
6	1	Fond	F612555U-B
7	1	Façade basse	F612560U-B
8	11	Vis TH M6x25 BRUT	AV8406250
9	14	Rondelle M D6	AV4100060
10	1	Vis TH M6x12 BRUT	AV8406120
11	1	Côté embase Droit	F612558B-A
12	1	Côté embase Gauche	F612559B-A
13	1	Socle	F612556U-B
14	0.9M	Joint thermocorde D8mm	AI303008
15	17	Rondelle L M6	AV4110060
16	19	Ecrou embase M6	AV7220060
17	2	Vis TH 6X70	AV8406700
18	1	Support creuset	F612445B
19	2	Vis TBEHC M06X030 BRUT	AV8696300
20	1	Vis BHC M06X060 BRUT CL.10.9	AV8686600
21	1	Côté droit	F612561U-B
22	1	Côté gauche	F612562U-B
23	1	Patte calage taque	AT610269B
24	1	Entretoise D10	AS610313A
25	1	Rondelle M M10	AV4100100
26	1	Rondelle ressort ondudflex D8 DIN 137A	AV4170081
27	1	RONDELLE CAR 6X25	AV4216250
28	1	Vis TH M6x20	AV8406200
29	1	Façade	F612550U-B
30	2	Equerre excentrique	AT610493A
31	4	Vis FHC M06X020 BRUT	AV8636200
32	2	Entretoise	AS610170A
33	2	Axe excentrique	AS610125A
34	2	Ecrou M6	AV7100060
35	1	Registre secondaire	AT610446A
36	1	Guide air	F612552B-A
37	2	Charnière 50x50 Inox	AS610120C
38	8	Vis FHC M05X010 BRUT CL.8.8	AV8635100
39	1	Porte	F612551U-B
40	1.8ML	Joint de porte thermocorde D12	AI303012
41	1.5ML	Joint vitrage Thermocorde D5mm	AI303005
42	2	Equerre tringlerie	AT610492A
43	4	Vis FHC M06X012 BRUT CL.10.9	AV8636120
44	1	Vis loquet	AS610308B
45	1	Vis épaulée M6	AS610309B
46	1	Poignée Inox	AS610252A
47	1	Taque	F612553B-B
48	1.4	Joint taque thermocorde D8	AI303008
49	1	Avaloir	F612563U-B
50	4	Vis FHC M06X030 BRUT	AV8636300
51	1	Plaque signalétique	AT642150-C
52	6	VIS TBEHC M6X10	AV8696100
53	1	Dessus	F612564B-A
54	1	Platine de raccordement	AT610510A
55	1	Joint sup. creuset 1090812009	AI612445B

56	2	Ecrou Embase M08 BRUT	AV7220080
57	1	Joint de fond	AI612506A
58	1	Tube de bougie 1107635004	AT610505A
59	1	Ecrou fixation Bougie 1107622704	AS610312
60	1	Bougie 1049200300	AL952150
61	1	Gaine de protection	AL201850A
62	1	Faisceau adaptateur bougie	AL006421A
63	7	Vis TH M06X016 BRUT CL.6.8	AV8406160
64	1	Vis TH M06X012 BRUT CL.6.8	AV8406120
65	1	Bouclier thermique	AT610516A
66	1	creuset	F612440U1
67	0,5ML	Joint creuset thermocorde D5	AI303005
68	1	Cache bruleur	F612443B
69	1	Vitre	AX605490A
70	4	Clams	AS700180
71	5	VAM TCPZ M4x6 ZN	AV8644067
72	1	Porte de boîte à fumées	F612528B-B
73	0,6ML	Joint porte boîte fumées thermocorde D5	AI303005
74	5	Bouton 11340N	AV1113401
75	1	Porte embase	F612554B-B
76	1	Rondelle éventail D5	AV4150056
77	0,6	JOINT THERMOC.PT 7X3	AI010080

### 1.8 Eclaté et Nomenclature de la trémie.

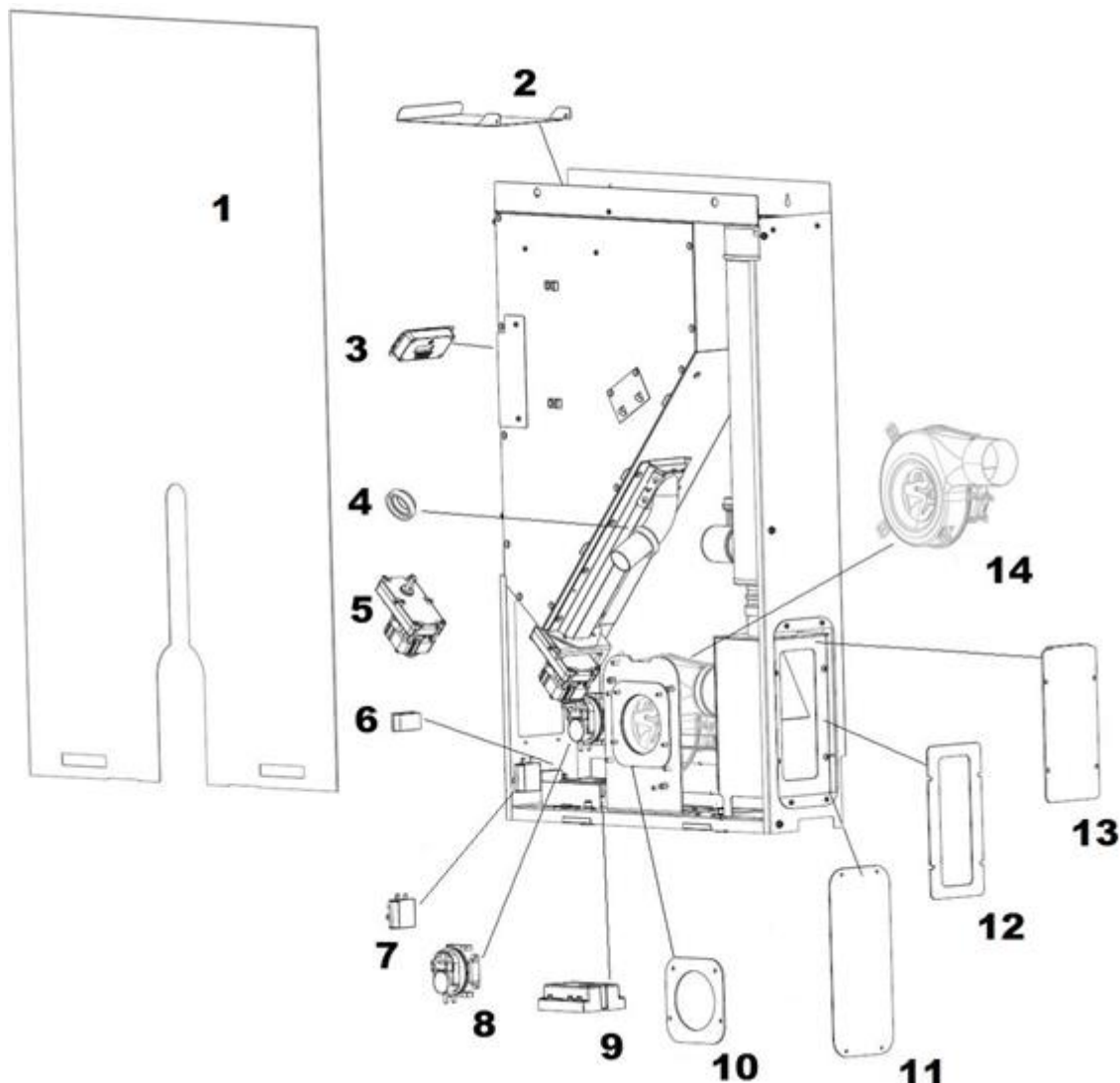

Repère	Nbr	Désignation	Référence
1	1	Panneau frontal	1102046751
2	1	Porte logement à granulés	1102046651
3	1	Ecran de commande	1046201700
4	1	Bague silicone	1262000700
5	1	Motoréducteur	1044003400
6	1	Interrupteur générale	1043020400
7	1	Thermostat de sécurité	1042002000
8	1	Pressostat	1042200300
9	1	Carte électronique	1041003500
10	1	Joint de liaison	1090812209
11	1	Trappe décorative de boîte à fumées	1102046251
12	1	Joint de boîte à fumées	1090811709
13	1	Porte de boîte à fumées	1102650832
14	1	Extracteur +joint	1184046410

### 2 Utilisation du Poêle Altara

#### 2.1 Mise en service

Voir schéma paragraphe 1.3

Positionner la sonde de température ambiante à un endroit où la température mesurée est représentative de celle de la pièce à chauffer (éviter de l'installer près de fenêtres ou portes)

La mise en place d'un thermostat d'ambiance « extérieur à l'appareil » est également possible. (Voir paragraphe 5.4)

Pour activer l'appareil, mettre l'interrupteur situé en bas sur le côté gauche de la trémie sur la position (1).

**Un registre « d'air de vitrage » est situé sur le haut de façade :** Ce registre doit normalement rester fermé afin d'obtenir les meilleures performances. Cependant l'ouverture de ce registre est recommandée, pour obtenir une meilleure propreté du vitrage, moins dépendante de la qualité des granulés et des conditions de tirage.

Utiliser systématiquement le gant anti-chaaleur fourni avec l'appareil pour manipuler les organes de réglages qui peuvent être très chauds.

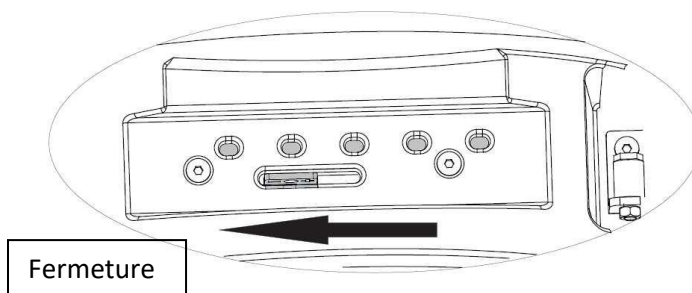
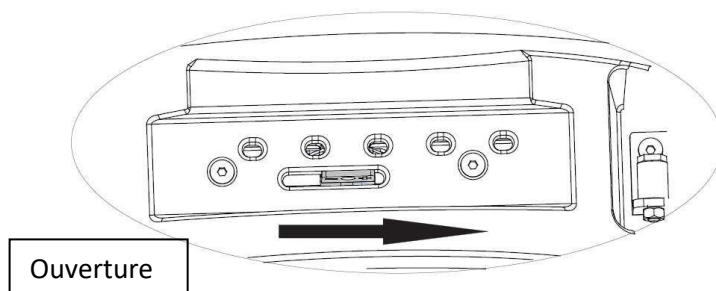
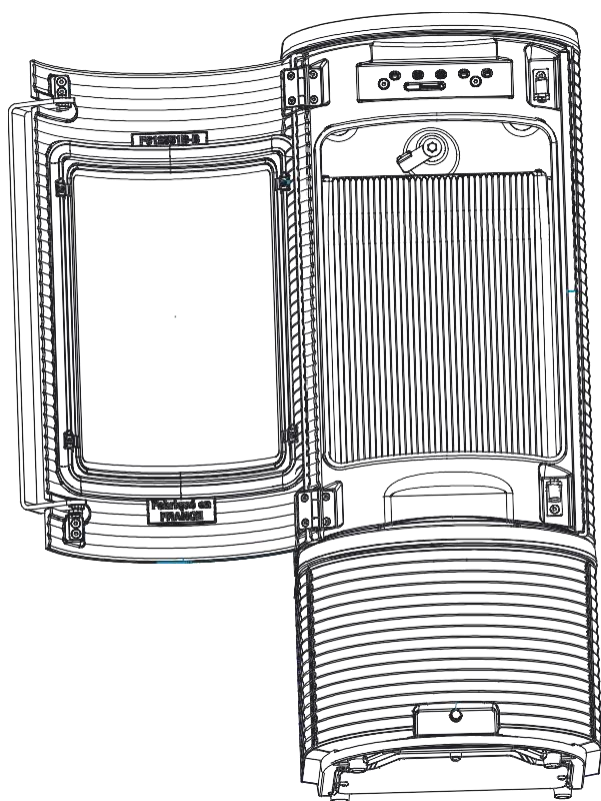



### 2.2 Positionnement du brûleur.

Il faut s'assurer que le brûleur est parfaitement en place dans son logement : bien en appui sur le joint qui assure l'étanchéité avec le support brûleur. (Voir schéma ci-dessous)

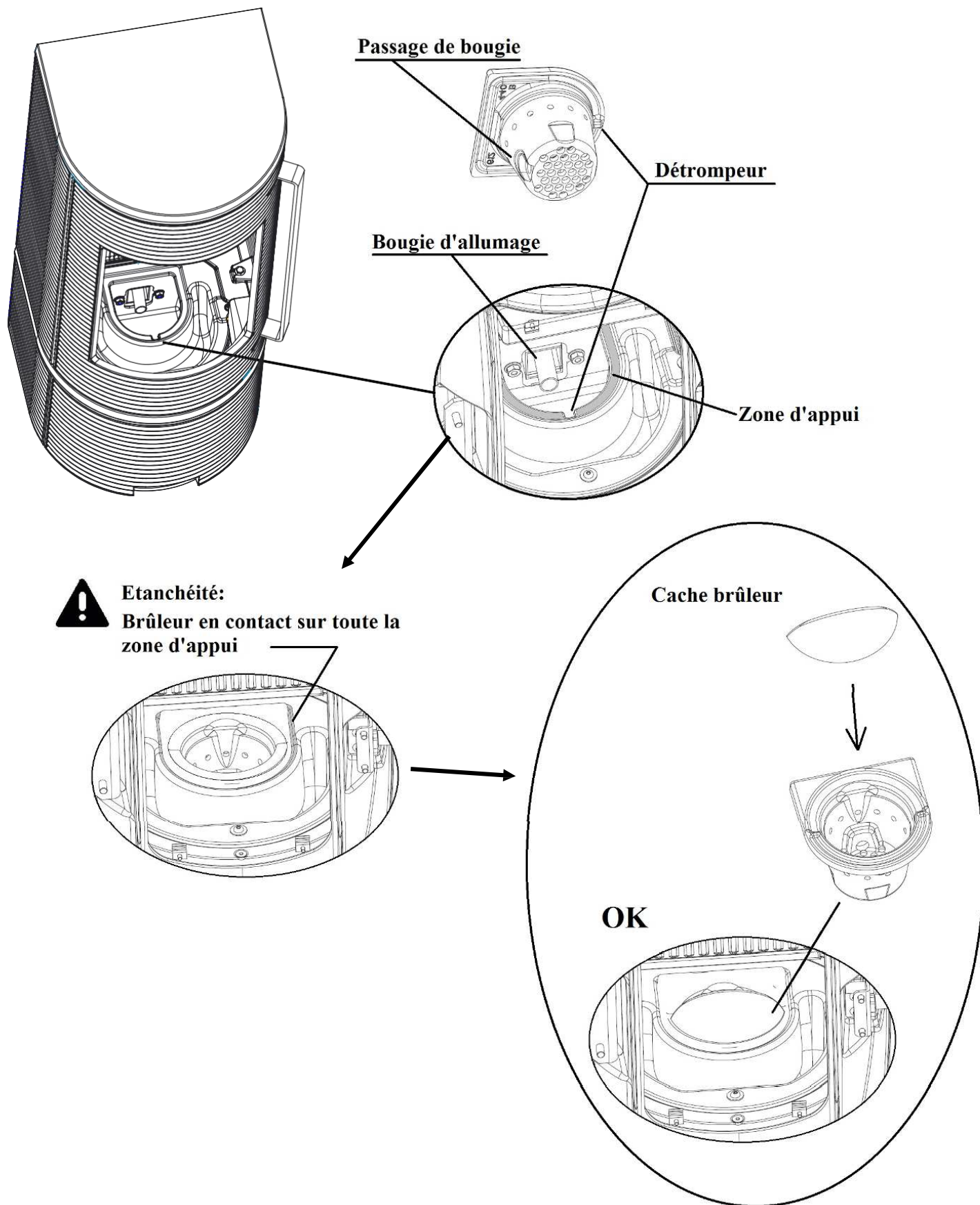

### 2.3 Chargement et qualité des granulés de bois

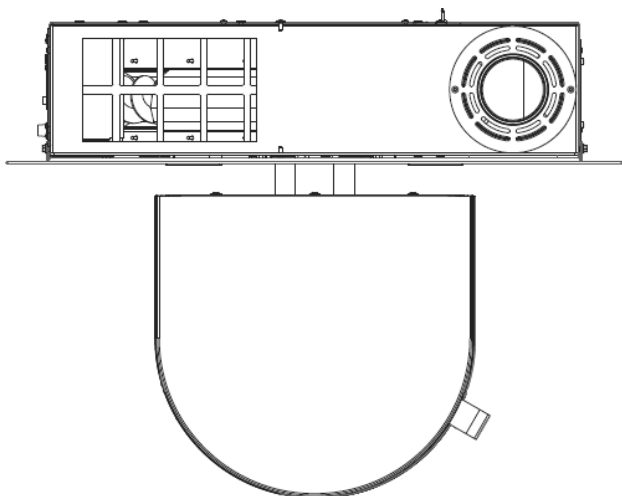

Ouvrir la trappe de la trémie et charger avec le réservoir de transfert préalablement rempli de granulés de bois.

Pour le bon fonctionnement de l'appareil, refermer les trappes du réservoir immédiatement après le chargement en combustible.

**Important : lors du rechargement du réservoir, il est impératif de nettoyer le brûleur : (voir paragraphe 3.3)**

- Les orifices de passage de l'air au travers du brûleur, et les parois intérieures, doivent être parfaitement propres (exempts de résidus et d'accumulation).
- Il ne doit pas y avoir d'accumulation de cendre sous le brûleur.

#### **Informations importantes concernant les granulés de bois :**

- Utiliser des granulés de bois diamètre  $6 \pm 1$  mm et de longueur  $31,5 \leq L \leq 40$  mm (EN 14961-2 – Catégorie A1). Humidité < 10 %
- Stocker les granulés de bois dans un lieu sec pour éviter la prise d'humidité et garantir une bonne combustion.

## 2.4 Panneau de commande

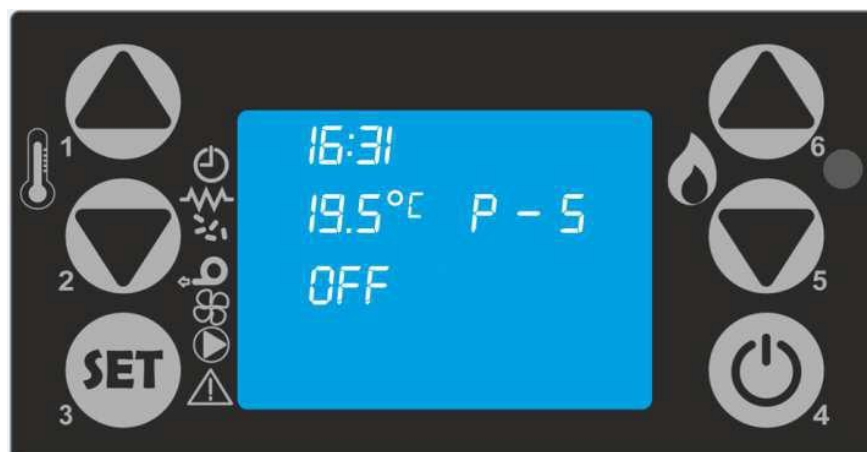

L'écran du panneau de commande est rétroéclairé, il se met en veille après 30 secondes si aucune touche n'a été pressée dans cet intervalle. Il est possible de configurer le rétroéclairage du panneau (Voir paragraphe 2.9.9)



[P1] = [Augmentation de la température de consigne] – en haut à gauche



[P2] = [Diminution de la température de consigne] – au milieu à gauche



[P3] = [Pour entrer dans le menu utilisateur] – en bas à gauche



[P4] = [ON/OFF pour allumer et éteindre l'appareil] et [SORTIE MENU] – en bas à droite



[P5] = [Diminution de la puissance] – au milieu à droite



[P6] = [Augmentation de la puissance] – en haut à droite

Sur la gauche du panneau de commande, il y a des icônes qui s'allument et s'éteignent durant le fonctionnement de l'appareil. Elles correspondent à :



Chronomètre activé



Bougie allumée



Vis granulés en fonctionnement



Extracteur des fumées en fonctionnement



Icone non utilisée



Icone non utilisée



Alarmes

### 2.5 Allumage

Activer l'appareil en mettant sur "1" l'interrupteur électrique situé sur le côté de l'appareil (voir paragraphe 1.3). L'activation est confirmée par l'allumage du panneau de commande, qui affiche la page principale (message [OFF] sur l'écran).

**i** En cas de première mise en service ou après une alarme due à un manque de granulés : il faut savoir que la vis d'alimentation en combustible est vide. Un laps de temps est donc nécessaire pour permettre d'abord son remplissage puis ensuite l'alimentation du brûleur.

Pour éviter cet inconvénient (généralement accompagné d'une séquence d'allumage « raté ») effectuer un pré-chargement de la vis sans fin, appuyer simultanément sur les touches [P1] et [P2] ou utiliser le MENU 06 [CHARGE INITIAL] du menu 06 (voir paragraphe 2.9.6).

Important:

- Lors de la première mise en service, **DEUX** pré-charges sont nécessaires.
- Après une alarme due à un manque de granulés (FINIT PELLET), **UNE** pré-charge est nécessaire.
- La pré-charge peut être interrompue en appuyant sur la touche [P4], notamment si une grande quantité de granulés commence à tomber dans le brûleur.

L'écran affiche l'heure, la température ambiante, la puissance de fonctionnement définie et l'état de fonctionnement de l'appareil.



Pour allumer l'appareil, appuyer de manière prolongée sur la touche [P4]. L'information de démarrage est indiquée sur l'écran par le message [ALLUMAGE].



Les éventuelles anomalies au cours de la phase de démarrage sont signalées sur l'écran et l'appareil se met en alarme (voir paragraphe 2.10 et 4).

Lorsque l'allumage est enclenché, les états de fonctionnement se succèdent : [CHARGE PELLET], [FLAMME PR].

Une fois que l'appareil a atteint un niveau de combustion suffisant et que la mise en régime s'est prolongée suffisamment longtemps, on passe à l'état de travail qui est l'état de fonctionnement normal. L'écran affiche un message relatif à l'état de [TRAVAIL].



A des intervalles de temps programmés, l'appareil se positionne en mode de fonctionnement "nettoyage" afin de garder propre le brûleur et conserver son efficacité, faisant apparaître la mention [NETTOYAG BRASIER] sur l'écran.





**ATTENTION** : Si l'allumage ne se déclenche pas, l'appareil se met en alarme "Défaut d'allumage" et le message [MANQUE ALLUMAGE] apparaît à l'écran.

Avant de procéder à une seconde tentative, vider complètement le brûleur du combustible accumulé lors de la première tentative.



**IMPORTANT** : Avant de commander un allumage et dans tous les cas suivants il est impératif de systématiquement vider le brûleur du combustible qui s'y est accumulé :

- Après chaque défaut d'allumage.
- Si la phase d'extinction qui interrompt la phase d'allumage a été programmée.
- Au moment du ré-allumage de l'appareil, suite à son arrêt pour absence de granulés.



**ATTENTION** : Par sécurité, ne jamais remettre les granulés usagés dans le réservoir.

### 2.6 Extinction

Pour éteindre l'appareil, il suffit d'appuyer de manière prolongée sur la touche [P4]. Le message [NETTOYAGE FINAL] apparaît à l'écran.

La vis d'alimentation s'arrête. L'extracteur de fumée reste allumé jusqu'à ce que l'appareil soit complètement refroidi. Puis, il s'éteint et le message [OFF] apparaît à l'écran.



**ATTENTION** : Ne jamais arrêter l'appareil en le débranchant ou en actionnant l'interrupteur : Le court-circuitage du cycle d'arrêt peut endommager le corps de chauffe ou causer des problèmes de rallumage de l'appareil.

### 2.7 Réglage de la puissance de fonctionnement

L'appareil possède 5 puissances de fonctionnement gérées de façon automatique. Depuis l'écran principal, il est possible de modifier le réglage de la puissance de fonctionnement (entre 1 et 5) à l'aide des touches [P5] et [P6]. Pour augmenter la puissance, appuyer sur [P6]. Pour la diminuer, appuyer sur la touche [P5]. Le niveau de puissance sélectionné apparaît sur l'écran. Pour sortir de la sélection, attendre 5 secondes sans intervenir sur le panneau de commandes, ou appuyer sur la touche [P4].

Lorsqu'il régle l'appareil fait varier automatiquement la puissance de fonctionnement entre le minimum (Puissance 1) et le maximum sélectionné (entre 1 et 5)



### 2.8 Réglage de la température de consigne

C'est la température souhaitée dans la pièce où est installé l'appareil. Elle est mesurée par une sonde filaire préalablement fixée dans une zone à l'abri du rayonnement de l'appareil. (Voir paragraphe 2.1)

- Trémie « sortie des fumées à gauche », sonde filaire en bas à droite.
- Trémie « sortie des fumées à droite », sonde filaire en bas à gauche.

Pour modifier la température ambiante, appuyer sur la touche [P1] ou [P2].

L'écran affiche la température ambiante [AFFICHE TEMP-AMB].

Appuyer sur la touche [P2] pour diminuer la consigne de température ambiante et appuyer sur la touche [P1] pour augmenter la consigne de température ambiante. Après une durée de 5 secondes environ, la valeur est enregistrée et l'écran revient à la page principale. Pour quitter cette page, appuyer sur la touche [P4].



Lorsque la température ambiante a atteint la valeur demandée, la puissance de l'appareil passe automatiquement à la valeur minimale (Puissance 1). Dans ces conditions, l'écran affiche le message [MODULE]. Si la température ambiante descend en dessous de la valeur demandée, l'appareil repasse à la puissance de fonctionnement demandée (Puissance 5 dans ce cas).



#### **MODE MANUEL :**

En réglant la température ambiante au-dessus de 40°C, le message [Man] s'affiche à l'écran et l'appareil passe en mode manuel, en conservant le niveau de puissance de fonctionnement maximum défini sans descendre au minimum, quelle que soit la température ambiante atteinte : il n'y a plus de modulation.

#### **MODE THERMOSTAT :**

En réglant la température ambiante en dessous de 6°C le message [therm] s'affiche à l'écran et l'appareil passe en mode thermostat externe. Ce mode permet à l'appareil de s'allumer et de s'éteindre en utilisant un thermostat ou un interrupteur externe raccordé à la borne correspondante sur la carte électronique de l'appareil (voir paragraphe 5.4).

Une fois le mode thermostat activé, la demande d'allumage par le thermostat externe est confirmée par l'allumage du voyant d'activation correspondant en haut à gauche de l'écran.



### 2.9 MENUS: Description et accès

Pour accéder aux menus, appuyer sur la touche [P3]. Le message [MENU 01 SET HORLOGE] s'affiche à l'écran. Les menus sont divisés en différentes parties et niveaux de sous-menus qui permettent d'accéder aux paramètres et à la programmation de l'appareil.

- Pour parcourir les menus, appuyer sur les touches [P5] ou [P6].
- Pour accéder aux sous-menus, appuyer sur le touche [P3] (possible si vous avez déjà appuyé une fois sur le bouton [P3] pour accéder au menu)
- Pour parcourir les sous-menus, appuyer sur les touches [P5] ou [P6].
- Pour modifier les valeurs, appuyer sur les touches [P1] ou [P2].
- Pour quitter un menu ou un sous-menu et retourner à l'écran précédent, appuyer sur la touche [P4].

#### 1. EXEMPLE D'ACCES et MODIFICATION DANS UN MENU – SANS SOUS MENU

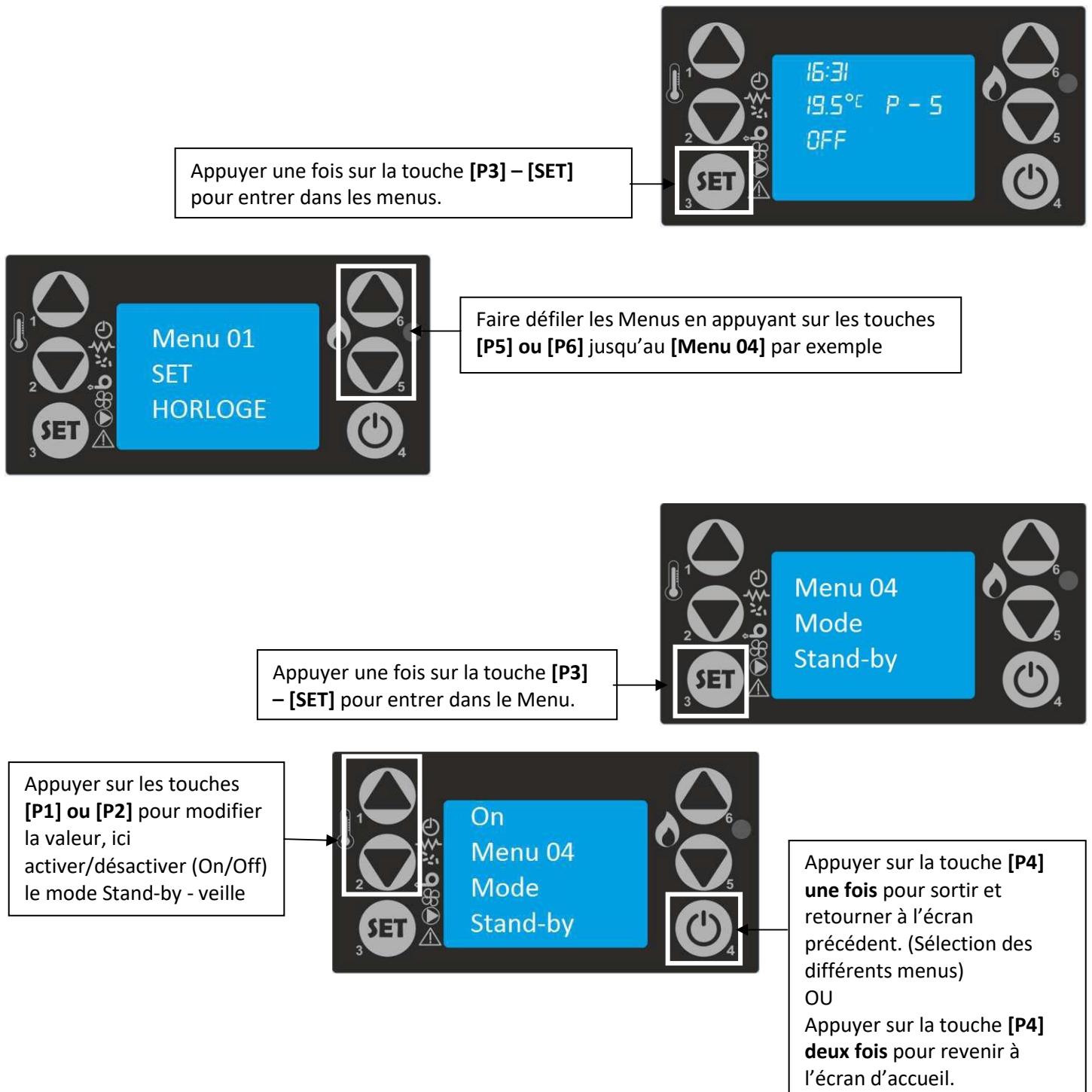

### 2. EXEMPLE D'ACCES et MODIFICATION DANS UN MENU – AVEC SOUS MENU

Appuyer une fois sur la touche [P3] – [SET] pour entrer dans le menu utilisateur.



Faire défiler les Menus en appuyant sur les touches [P5] ou [P6].

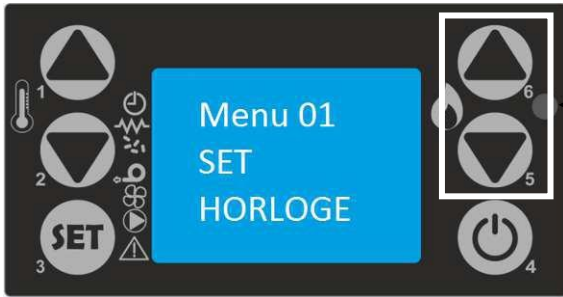

Appuyer une fois sur la touche [P3] – [SET] pour entrer dans le Menu souhaité, exemple Menu-02.

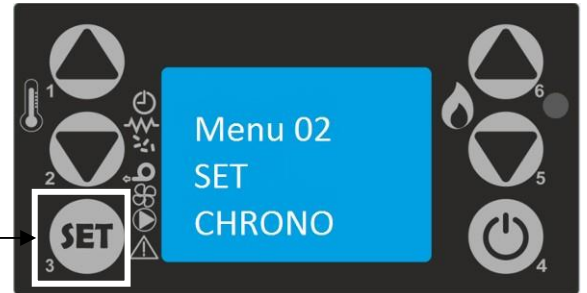

Appuyer une fois sur la touche [P3] – [SET] pour entrer dans le sous-menu

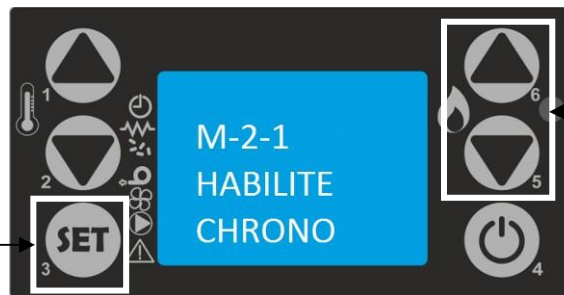

Appuyer sur les touches [P5] ou [P6] pour faire défiler les sous-menus, exemple Habilité Chrono

Appuyer sur les touches [P1] ou [P2] pour modifier la valeur, ici activer/désactiver (On/Off) la programmation horaire

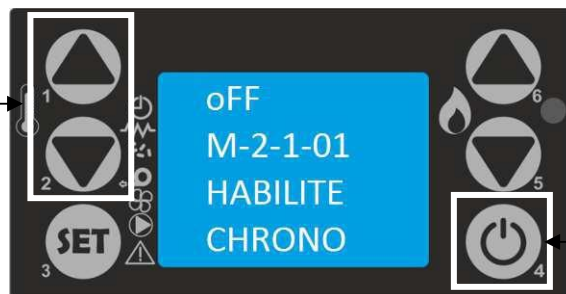

Appuyer sur la touche [P4] **une fois** pour sortir et retourner à l'écran précédent. (Sélection des différents sous-menus).  
OU  
Appuyer sur la touche [P4] **deux fois** pour sortir et retourner à la sélection des différents menus.  
OU  
Appuyer sur la touche [P4] **trois fois** pour sortir et revenir à l'écran d'accueil.



### 2.9.1 Menu 01 – SET HORLOGE

Ce [Menu 01] permet de régler la date, l'heure, les minutes, le jour, le mois et l'année.

Pour accéder au menu, appuyez sur la touche [P3].

Pour parcourir le Menu appuyer sur les touches [P5] ou [P6]. Pour régler appuyer sur les touches [P1] ou [P2].

Pour sortir et retourner à l'écran précédent, appuyer sur la touche [P4].



### 2.9.2 Menu 02 – SET CHRONO

Ce [Menu 02] permet d'activer/désactiver la programmation « Chronomètre » et de régler des plages horaires quotidiennes, hebdomadaires ou week-end.

Pour accéder au menu, appuyer sur la touche [P3], puis appuyer sur les touches [P5] ou [P6] pour sélectionner le sous-menu souhaité. Confirmer à l'aide de la touche [P3].

Pour sortir et retourner l'écran précédent, appuyer sur la touche [P4].



#### Sous-Menu - M-2-1 - HABILITE CHRONO :

Ce sous-menu est un chronomètre qui active/désactive toutes les plages de programmation des autres sous menus « Program jour » « Program semaine » et « End Set Program week-end » (quotidienne, hebdomadaire et week-end).

Pour accéder au sous-menu, appuyer sur la touche [P3], puis appuyer sur [P1] pour activer ("on"), sur [P2] pour le désactiver ("off").

Pour sortir appuyer sur la touche [P4].

L'activation des plages de programmation est confirmée par l'allumage de l'icône « chronomètre » en haut à gauche de l'écran seulement si des plages horaires quotidiennes, hebdomadaires ou week-end ont déjà été programmées.



#### Sous-Menu - M-2-2 - PROGRAM JOUR : (plage de programmation quotidienne)

Ce sous-menu permet d'activer, de désactiver et de régler les démarrages (allumages) et stops (extinctions) des deux programmes quotidiens.

Pour accéder au sous-menu, appuyer sur la touche [P3], puis appuyer sur la touche [P1] pour activer ("on") ou sur la touche [P2] pour désactiver ("off") le chrono jour.



Pour passer aux réglages des heures de démarrages et stops, appuyer sur la touche [P5].

L'appareil dispose de deux programmes quotidiens qui permettent deux allumages et deux arrêts par jour, suivre les procédures ci-dessous pour les réglages : (les démarrages et stops sont initialement sur OFF)

- **Démarrage 1 jour**

Pour régler l'heure du premier allumage (démarrage 1) de l'appareil, appuyer sur les touches [P1] ou [P2], pour ignorer le premier allumage régler l'heure sur "OFF", confirmer et passer à l'écran suivant à l'aide de la touche [P5].

- **Stop 1 jour**

Pour régler l'heure de la première extinction (stop 1) de l'appareil, appuyer sur les touches [P1] ou [P2], pour ignorer la première extinction régler l'heure sur "OFF", confirmer et passer à l'écran suivant à l'aide de la touche [P5].

- **Démarrage 2 jour**

Pour régler l'heure du second allumage (démarrage 2) de l'appareil appuyer sur les touches [P1] ou [P2], pour ignorer le second allumage régler l'heure sur "OFF", confirmer et passer à l'écran suivant à l'aide de la touche [P5].

- **Stop 2 jour**

Pour régler l'heure de la seconde extinction (stop 2) de l'appareil appuyer sur les touches [P1] ou [P2], pour ignorer la seconde extinction régler l'heure sur "OFF", confirmer et passer à l'écran suivant à l'aide de la touche [P5].

Pour sortir appuyer sur la touche [P4], trois fois pour revenir à l'écran d'accueil.

L'activation du programme quotidien est confirmée par un trait blanc dans la partie supérieure de l'écran. Si le trait blanc n'apparaît pas, soit le chrono jour est sur « off » le mettre sur « on », soit le chronomètre en sous-menu M-2-1 - HABILITE CHRONO est sur « off », le mettre sur « on »



### Sous-Menu - M-2-3 - PROGRAM SEMAINE : (pages de programmation hebdomadaire)

Ce sous-menu permet d'activer, de désactiver et de régler les starts (allumage) et stops (extinction) des quatre programmes hebdomadaires.

Pour accéder au sous-menu, appuyer sur la touche [P3], puis appuyer sur [P1] pour activer ("on") ou sur [P2] pour désactiver ("off") le chrono semaine.

Pour passer aux réglages des heures de starts (allumages) et stops (extinctions) aux choix des jours d'allumage, appuyer sur les touches [P5] (suivant) ou [P6] (précédent).



L'appareil dispose de quatre programmes hebdomadaires ce qui permet quatre allumages et quatre extinctions par jour : (les starts et stops sont initialement sur OFF), suivre la procédure page suivante :

programme 1	programme 2	programme 3	programme 4
Start (Heure allumage) prog 1	Start (Heure allumage) prog 2	Start (Heure allumage) prog 3	Start (Heure allumage) prog 4
Stop (Heure extinction) prog 1	Stop (Heure extinction) prog 2	Stop (Heure extinction) prog 3	Stop (Heure extinction) prog 4
Lundi prog 1 OFF	Lundi prog 2 OFF	Lundi prog 3 OFF	Lundi prog 4 OFF
Mardi prog 1 OFF	Mardi prog 2 OFF	Mardi prog 3 OFF	Mardi prog 4 OFF
Mercredi prog 1 OFF	Mercredi prog 2 OFF	Mercredi prog 3 OFF	Mercredi prog 4 OFF
Jeudi prog 1 OFF	Jeudi prog 2 OFF	Jeudi prog 3 OFF	Jeudi prog 4 OFF
Vendredi prog 1 OFF	Vendredi prog 2 OFF	Vendredi prog 3 OFF	Vendredi prog 4 OFF
Samedi prog 1 OFF	Samedi prog 2 OFF	Samedi prog 3 OFF	Samedi prog 4 OFF
Dimanche prog 1 OFF	Dimanche prog 2 OFF	Dimanche prog 3 OFF	Dimanche prog 4 OFF
<i>suit programme 2</i>	<i>suit programme 3</i>	<i>suit programme 4</i>	<i>Fin programme</i>

- **Start programme 1**

Pour régler l'heure allumage (Start. Prog 1) de l'appareil, appuyer sur les touches [P1] ou [P2], pour ignorer l'allumage régler l'horaire sur "OFF", confirmer et passer à l'écran suivant à l'aide de la touche [P5].

- **Stop programme 1**

Pour régler l'heure d'extinction (Stop Prog 1) de l'appareil, appuyer sur les touches [P1] ou [P2], pour ignorer l'extinction régler l'horaire sur "OFF", confirmer et passer à l'écran suivant à l'aide de la touche [P5].

- **Lundi programme 1**

Pour activer l'heure d'allumage et d'extinction de lundi, appuyer sur [P1] "ON", pour le désactiver appuyer sur [P2] "OFF", confirmer et passer à l'écran suivant à l'aide de la touche [P5].

- **Mardi programme 1**

Pour activer l'heure d'allumage et d'extinction de mardi, appuyer sur [P1] "ON", pour le désactiver appuyer sur [P2] "OFF", confirmer et passer à l'écran suivant à l'aide de la touche [P5].

- **Mercredi programme 1**

Pour activer l'heure d'allumage et d'extinction de mercredi, appuyer sur [P1] "ON", pour le désactiver appuyer sur [P2] "OFF", confirmer et passer à l'écran suivant à l'aide de la touche [P5].

- **Jeudi programme 1**

Pour activer l'heure d'allumage et d'extinction de jeudi, appuyer sur [P1] "ON", pour le désactiver appuyer sur [P2] "OFF", confirmer et passer à l'écran suivant à l'aide de la touche [P5].

- **Vendredi programme 1**

Pour activer l'heure d'allumage et d'extinction de vendredi, appuyer sur [P1] "ON", pour le désactiver appuyer sur [P2] "OFF", confirmer et passer à l'écran suivant à l'aide de la touche [P5].

- **Samedi programme 1**

Pour activer l'heure d'allumage et d'extinction de samedi, appuyer sur [P1] "ON", pour le désactiver appuyer sur [P2] "OFF", confirmer et passer à l'écran suivant à l'aide de la touche [P5].

- **Dimanche programme 1**

Pour activer l'heure d'allumage et d'extinction de dimanche, appuyer sur [P1] "ON", pour le désactiver appuyer sur [P2] "OFF", confirmer et passer à l'écran suivant à l'aide de la touche [P5].

La même procédure est à appliquer pour réaliser une programmation avec les programmes 2, 3 et 4 suivant le tableau de la page précédente.

Pour sortir appuyer sur la touche [P4], trois fois pour revenir à l'écran d'accueil.

L'activation du programme hebdomadaire est confirmée par un trait blanc dans la partie supérieure de l'écran. Si le trait blanc n'apparaît pas, soit le chrono semaine est sur « off », soit le chronomètre en sous-menu M-2-1 - HABILITE CHRONO est sur « Off ».



**Sous-Menu - M-2-4 - PROGRAM END-SETT** : (plages de programmation fin de semaine « samedi, dimanche »)

Ce sous-menu permet d'activer, de désactiver et de régler les démarrages (allumages) et stops (extinctions) des deux programmes fins de semaine.

Pour accéder au sous-menu, appuyer sur la touche [P3], puis appuyer sur la touche [P1] pour activer ("on") ou sur la touche [P2] pour désactiver ("off") le chrono fin de semaine.



L'appareil dispose de deux programmes fin de semaine ce qui permet deux allumages et deux arrêts par jour, suivre les procédures ci-dessous pour les réglages : (les starts et stops sont initialement sur OFF)

- **Start 1 fine set (fin de semaine)**

Pour régler l'heure du premier allumage (start 1) de l'appareil, appuyer sur les touches [P1] ou [P2], pour ignorer le premier allumage régler l'heure sur "OFF", confirmer et passer à l'écran suivant à l'aide de la touche [P5].

- **Stop 1 fine set (fin de semaine)**

Pour régler l'heure de la première extinction (stop 1) de l'appareil, appuyer sur les touches [P1] ou [P2], pour ignorer la première extinction régler l'heure sur "OFF", confirmer et passer à l'écran suivant à l'aide de la touche [P5].

- **Start 2 fine set (fin de semaine)**

Pour régler l'heure du second allumage (start 2) de l'appareil appuyer sur les touches [P1] ou [P2], pour ignorer le second allumage régler l'horaire sur "OFF", confirmer et passer à l'écran suivant à l'aide de la touche [P5].

- **Stop 2 fine set (fin de semaine)**

Pour régler l'heure de la seconde extinction (stop 2) de l'appareil appuyer sur les touches [P1] ou [P2], pour ignorer la seconde extinction régler l'horaire sur "OFF", confirmer et passer à l'écran suivant à l'aide de la touche [P5].

Pour sortir appuyer sur la touche [P4], trois fois pour revenir à l'écran d'accueil.

L'activation du programme fin de semaine est confirmée par un trait blanc dans la partie supérieure de l'écran. Si le trait blanc n'apparaît pas, soit le chrono jour est sur « off » le mettre sur « On », soit le chronomètre en sous-menu M-2-1 - HABILITE CHRONO est sur « off », le mettre sur « on »



### **2.9.3 Menu 03 – LANGUE**

Ce [Menu 03] permet de choisir la langue utilisée parmi les langues disponibles (par défaut la langue est en français).

Pour accéder au menu, appuyer sur la touche [P3], puis appuyer sur les touches [P1] ou [P2] pour sélectionner la langue souhaitée. (DEUTSCH - FRANÇAIS - ENGLISH - NEDERLAND - ESPANOL - ITALIANO)

Pour sortir, appuyer sur la touche [P4].



### 2.9.4 Menu 04 – MODE STAND BY (Veille)

Ce [Menu 04] permet d'activer ou de désactiver la fonction veille.

Pour accéder au menu, appuyer sur la touche [P3], puis appuyer sur les touches [P1] ou [P2] pour activer « on » ou désactiver « off » la fonction veille.

Pour sortir, appuyer sur la touche [P4].

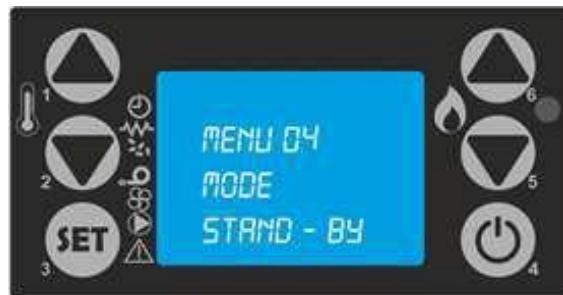

La fonction veille éteint l'appareil, si pendant plus de 3 minutes, la température ambiante est supérieure de 3°C à la température de consigne. L'écran affiche le message [WAIT OFF] (attente extinction). Au cours de cette phase, l'appareil arrête la vis sans fin, l'extracteur de fumée reste allumé jusqu'au refroidissement complet.

L'appareil se ré-allume dès que la température ambiante descend de 1°C en dessous de la température de consigne.

### 2.9.5 Menu 05 – BRUIEUR (avertisseur sonore)

Ce [Menu 05] permet d'activer ou de désactiver l'avertisseur sonore lorsqu'une alarme se déclenche.

Pour accéder au menu, appuyer sur la touche [P3], puis appuyer sur les touches [P1] ou [P2] pour activer « on » ou désactiver « off » l'avertisseur sonore.

Pour sortir, appuyer sur la touche [P4].



### 2.9.6 Menu 06 – CHARGE INITIAL

Ce [Menu 06] permet de pré-charger la vis sans fin en granulés. Cette fonction est disponible lorsque l'appareil est éteint en position [OFF]. Ce pré-chargement a une durée de 180 secondes et il est nécessaire de procéder à un ou deux remplissages de la vis sans fin dans ces cas :

1. Après une alarme due à un manque de granulés « FINIT PELLETT » (Trémie vide). = **Un pré-chargement est nécessaire.**
2. Lors d'une mise en service ou suite à un nettoyage complet de la trémie après une saison de chauffe (par exemple avec un aspirateur) = **Deux pré-chargements sont nécessaires.**

**Important : Il est possible de lancer une pré-charge via l'écran d'accueil (position OFF) en appuyant sur les touches [P1] et [P2] simultanément.**

Pour accéder au menu, appuyer sur la touche [P3], puis appuyer sur les touches [P1] pour lancer un pré-chargement de 180 secondes de la vis sans fin.

Pour arrêter le pré-chargement avant la fin, si des granulés tombent en trop grande quantité, appuyer sur la touche [P4].



### 2.9.7 Menu 07 – ETAT POELE

Cette fonction est réservée au professionnel qualifié. Elle permet de voir l'état de certains paramètres pendant le fonctionnement de l'appareil.



### 2.9.8 Menu 08 – TYPE PELLETT (granulés)

Cette fonction permet d'afficher et de modifier les paramètres de combustion liés à l'alimentation en granulés et de fiabiliser le fonctionnement en adaptant, très simplement, le poêle à son environnement.

Pour accéder au menu, appuyer sur la touche [P3].

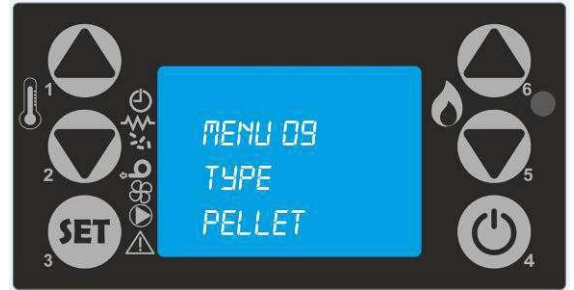

Au premier allumage, vérifier pendant au moins 6 heures de suite que la combustion satisfait aux critères suivants :

- Pas de tendance à l'accumulation de granulés dans le brûleur dû à un excès d'amenée de granulés ou d'un mauvais tirage.
- Pas de tendance à l'extinction de la flamme due à un manque de granulés ou à un tirage excessif.

Le bon fonctionnement de l'appareil dépend des conditions environnementales, notamment du tirage, du type de raccordement au conduit de fumées et du type de granulés de bois utilisé. Si l'une des tendances décrites ci-dessus est observée et après vérification de la propreté de l'appareil (voir paragraphes 1.4 et 2.3), il sera nécessaire de modifier la valeur réglée d'usine.

Il y a 19 paramètres au total, organisés selon la densité et le poids spécifique du granulé de bois.

Choisir le paramètre le plus approprié, qui donne une bonne combustion, en suivant les indications suivantes :

- Dans le cas d'une tendance à l'accumulation de granulés de bois dans le brûleur, choisir un paramètre inférieur à celui actuellement utilisé, surveiller la combustion pendant au moins une heure et diminuer éventuellement le paramètre sélectionné jusqu'à ce que les conditions de combustion décrites ci-dessus soient obtenues.
- Dans le cas d'une tendance à l'extinction de la flamme, choisir un paramètre supérieur à celui actuellement utilisé, surveiller la combustion pendant au moins une heure et augmenter éventuellement le paramètre sélectionné jusqu'à ce que les conditions de combustion décrites ci-dessus soient obtenues.

Appuyer sur les touches [P1] ou [P2] pour modifier le pourcentage d'alimentation en granulés, la valeur minimum étant +9 et la valeur maximum -9. Toute variation apportée modifie l'alimentation en granulés des 5 puissances de l'appareil. (Paramètre par défaut = 0).

**ATTENTION : Il est recommandé de régler correctement la valeur de ce paramètre. A défaut, l'extinction de la flamme pourrait causer une distillation du combustible à l'intérieur du brûleur et provoquer une sur pression dans la chambre de combustion au moment de l'ouverture de la porte.**

#### Tableau récapitulatif des paramètres :

Paramètres à définir en cas de tendance à l'EXTINCTION de la FLAMME

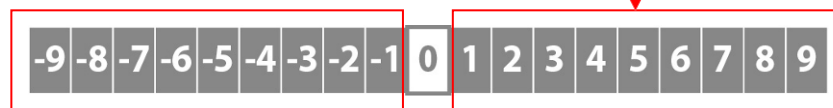

Paramètres à définir en cas de tendance à l'ACCUMULATION de GRANULÉS DE BOIS

### 2.9.9 Menu 09 – BACK LIGHT

Ce [Menu 09] permet de choisir entre trois niveaux d'intensité lumineuse de l'écran :

Pour accéder au menu, appuyer sur la touche [P3], puis appuyer sur les touches [P1] ou [P2] pour choisir la luminosité d'écran souhaitée.

- MIN = minimum
- MED = moyenne
- MAX = maximum

Pour sortir, appuyer sur la touche [P4].



### 2.9.10 Menu 10 – SET TECHNIQUE

L'accès à ce menu n'est possible que par utilisation d'une clé d'accès, qui doit être utilisée par un installateur ou un professionnel qualifié.

Note :

Un pré réglage de l'appareil est effectué en usine : il privilégie un comportement fiable du poêle (allumage, modulation, arrêt sans accumulations ni extinctions intempestives) dans des conditions de tirage et de qualité de granulés qui ne sont pas systématiquement optimales.

Pour optimiser les performances thermiques (le rendement), il peut être utile de procéder à des ajustements (débit d'air & débit de granulés). Cela ne peut être réalisé que par un professionnel qualifié & formé et disposant des moyens de contrôles adéquats : c'est la raison du verrouillage à l'accès de cette fonction.

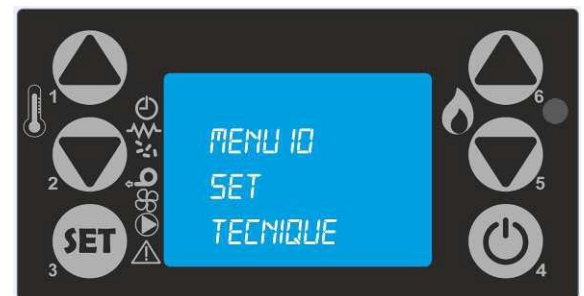

## 2.10 Signaux d'alarmes



**IMPORTANT : A chaque fois qu'une alarme provoque l'extinction de l'appareil, avant de commander un nouvel allumage il est impératif de vider le brûleur du combustible qui a pu s'y accumuler. En cas d'anomalie de fonctionnement, l'appareil signale le dysfonctionnement par une alarme sur l'écran et émet un signal sonore.**



**A chaque fois qu'une alarme se déclenche, l'appareil s'éteint immédiatement.**

Une alarme se déclenche après 30 secondes lorsqu'un problème est détecté, sauf pour l'alarme BLACK OUT. Pour enlever une alarme, appuyer de façon prolongée sur la touche [P4]. Après chaque remise à zéro d'une alarme, pour des raisons de sécurité, une phase d'extinction de l'appareil a lieu. Au cours de la phase de déclenchement d'une alarme, l'écran reste allumé et, s'il est activé, l'avertisseur sonore sonne par intermittence. Si l'alarme n'est pas remise à zéro, l'appareil déclenche une phase d'extinction de sécurité, en indiquant toujours le message d'alarme à l'écran.



**ATTENTION : Pendant & après chaque alarme, avant d'intervenir, il faut toujours attendre que l'appareil soit froid & à l'arrêt. Ensuite il est possible de débrancher celui-ci en plaçant sur "0" l'interrupteur situé à l'arrière. S'il est nécessaire de procéder à un entretien ou d'intervenir sur l'appareil, débrancher la prise électrique. Dès que l'entretien ou l'intervention a eu lieu vous pouvez procéder au redémarrage, en plaçant sur "1" l'interrupteur situé à l'arrière et avoir préalablement attendu que l'appareil se mette de nouveau en position [OFF].**

Le déclenchement d'une alarme peut être causé par une panne de l'appareil. Si les procédures et consignes ne sont pas suffisantes pour que l'appareil se remette en marche correctement, l'intervention d'un professionnel qualifié est nécessaire.

**ALARME BLACK OUT :**

Cette alarme se déclenche lorsqu'il y a une coupure électrique de l'appareil durant son fonctionnement. Si la coupure électrique est inférieure à 30 secondes, l'appareil se remet en mode TRAVAIL. Dans le cas contraire il se met en alarme. Le message s'affiche à l'écran et l'appareil déclenche une phase d'extinction.

---

**ALARME SONDE FUMEE :**

En cas de défaillance de la sonde fumée.

Le message s'affiche à l'écran, l'appareil se met en alarme et déclenche une phase d'extinction.

Solution : En cas de répétition de l'anomalie, nous conseillons de faire intervenir un professionnel qualifié pour analyser le dysfonctionnement et y remédier.

---

**ALARME CHAUD FUMEE (température excessive des fumées) :**

Il signale une température des fumées de combustion trop élevée à cause :

- D'un mauvais entretien de l'appareil. (Accumulation de cendres dans les conduits internes de l'appareil)
- D'une défaillance de mesure de la sonde de fumées.

Le message s'affiche à l'écran, l'appareil se met en alarme et déclenche une phase d'extinction.

Solution:

- Dans le premier cas : il est nécessaire de procéder aux entretiens périodiques.
  - Dans le second cas : il est nécessaire de prendre contact avec un professionnel qualifié pour qu'il puisse modifier les paramètres de combustion ou la sonde de fumées.
- 

**ALARME ASPIRAT EN PANNE (extraction insuffisante des fumées) :**

Se déclenche en cas de panne de l'extracteur de fumées.

Le message s'affiche à l'écran, l'appareil se met en alarme et déclenche une phase d'extinction.

Solution : Prendre contact avec un professionnel qualifié.

---

**ALARME MANQUE ALLUMAGE (défaut allumage) :**

Se déclenche lorsque la phase d'allumage n'a pas atteint la température suffisante pour considérer l'appareil allumé :

Le message s'affiche à l'écran, l'appareil se met en alarme et déclenche une phase d'extinction.

Solution:

- Vérifier que la trémie soit remplie de granulés, faire un pré-chargement de la vis sans fin si cela n'a pas été fait.
  - Vérifier le bon état de propreté du brûleur (voir paragraphe 3.3).
  - Vérifier que le brûleur soit correctement positionné sur son support.
  - Vérifier que les boîtes à fumées et que les parcours des fumées soient correctement nettoyés (voir paragraphes 3.4 et 3.5).
- 

**ALARME FINIT PELLET :**

Le réservoir à combustible (trémie) est vide.

Solution:

- Remplir la trémie de granulés, faire un pré-chargement de la vis sans fin.
- Retirer tout le combustible présent dans le brûleur.
- Faire un pré-chargement de la vis (voir paragraphe 2.9.6)

ATTENTION : Si une tendance à l'extinction se manifeste pendant la combustion, corriger et augmenter le paramètre d'étalonnage depuis le MENU 08 - TYPE GRANULÉS.

---



**ALARME SECURITE THERM (sécurité thermique) :**

Se déclenche lorsque le thermostat de sécurité détecte une température supérieure à la valeur limite dans le réservoir à granulés (trémie). Le thermostat arrête immédiatement la vis d'alimentation en granulés. L'appareil se met en alarme. Le message s'affiche à l'écran, l'appareil déclenche une phase d'extinction.

Solution : une fois la phase d'extinction terminée il est nécessaire de :

- Mettre sur "0" l'interrupteur situé à l'arrière de l'appareil.
  - De faire vérifier son appareil par un professionnel qualifié.
  - De réenclencher le thermostat après vérification. Celui-ci est placé à côté de l'interrupteur « électrique. (Dévisser le cache noir, appuyer sur le bouton central et revisser le cache).
- 

**ALARME MANQUANT DEPRESS (défaut dépression) :**

Cette alarme se déclenche lorsque le pressostat détecte une surpression à l'intérieur du conduit d'évacuation des fumées. Le pressostat déclenche l'arrêt de la vis d'alimentation en granulés. L'appareil se met en alarme.

Le message s'affiche à l'écran et l'appareil déclenche une phase d'extinction.

Solution : Si la surpression est temporaire, l'appareil reprend son fonctionnement normal dès sa disparition ; si elle persiste, faite vérifier par un professionnel que les conduits d'évacuations des fumées ne sont pas obstrués.

---

### 3 Conseils d'entretien

Faire ramoner par des spécialistes votre conduit de cheminée au moins deux fois par an, dont une fois pendant la saison de chauffe.

A cette occasion faites nettoyer et vérifier l'ensemble de l'appareil et du conduit de raccordement par un professionnel compétent qui :

- Nettoiera complètement le poêle et vérifiera les jonctions des différentes pièces.
- Procédera si nécessaire au changement des composants usés (joint de porte et joint de brûleur notamment).

Après une longue période d'arrêt vérifier l'absence d'obstruction du conduit avant un rallumage.



**ATTENTION au moment de l'entretien, mettre l'interrupteur général sur la position (0), afin qu'il ne s'allume pas. L'appareil doit être arrêté depuis plus d'une heure. Veiller à ce qu'il ne reste plus de granulés incandescents pouvant entraîner un risque d'incendie au moment du nettoyage. De plus des éléments de l'appareil pouvant rester chauds assez longtemps s'assurer que l'appareil soit suffisamment refroidi avant de toucher les pièces : Risque de brûlures !!!**

**RAPPEL : L'emplacement de l'appareil doit avoir été choisi pour permettre un accès facile pour le nettoyage de l'appareil, du conduit de raccordement et des conduits de fumées.**

#### 3.1 Virage

Pour nettoyer la vitre de votre appareil, attendre que l'appareil soit complètement refroidi.

- Prendre un sopalin ou un chiffon doux et sec pour éviter de rayer la vitre
- Procéder au nettoyage avec douceur, les résidus sur la vitre s'enlèvent facilement.



**ATTENTION ne pas utiliser de spray pour nettoyer le vitrage. Sa diffusion sur les surfaces en fonte peinte de l'appareil abîme le revêtement de manière irréversible !!!**

#### 3.2 Chambre de combustion

Afin d'éviter un débordement de cendres de l'appareil à l'ouverture de la porte, il est impératif de nettoyer à l'aide d'un aspirateur à cendres de granulés la chambre de combustion au moins deux fois par semaine.



**ATTENTION l'appareil doit être arrêté et froid. Les cendres en apparences refroidies peuvent être très chaudes même après quelques heures d'extinction de l'appareil. !!!**

### 3.3 Brûleur

A vérifier et vider tous les jours, un granulé trop humide ou de mauvaise qualité peut entraîner un dépôt solide de calamine dans le brûleur. Celui-ci pouvant entraîner des défauts d'allumage gênants et dangereux, une mauvaise combustion voire une extinction de l'appareil par manque d'air.

#### **Entretien à effectuer :**

1. Appareil arrêté et refroidi.
2. Ouvrir la porte.
3. Retirer le cache brûleur.
4. **Extraire le brûleur et le vider dans un récipient adapté.**
  - Les orifices de passage de l'air au travers du brûleur, et les parois intérieures, doivent être parfaitement propres (exempts de résidus et d'accumulation)
5. **Nettoyer les cendres accumulées sous le brûleur.** Les cendres accumulées sous le brûleur ne doivent en aucun cas venir toucher le fond du brûleur (voir schéma ci-dessous), cela aurait pour conséquence :
  - De priver le brûleur du flux d'air nécessaire à la combustion des granulés : combustion incomplète
  - De provoquer un débordement des granulés en dehors du brûleur
  - Si cela se prolonge, d'accumuler les granulés jusqu'à obturer le tube qui relie la trémie à la chambre de combustion jusqu'à provoquer le blocage de la vis d'alimentation = bourrage !!!

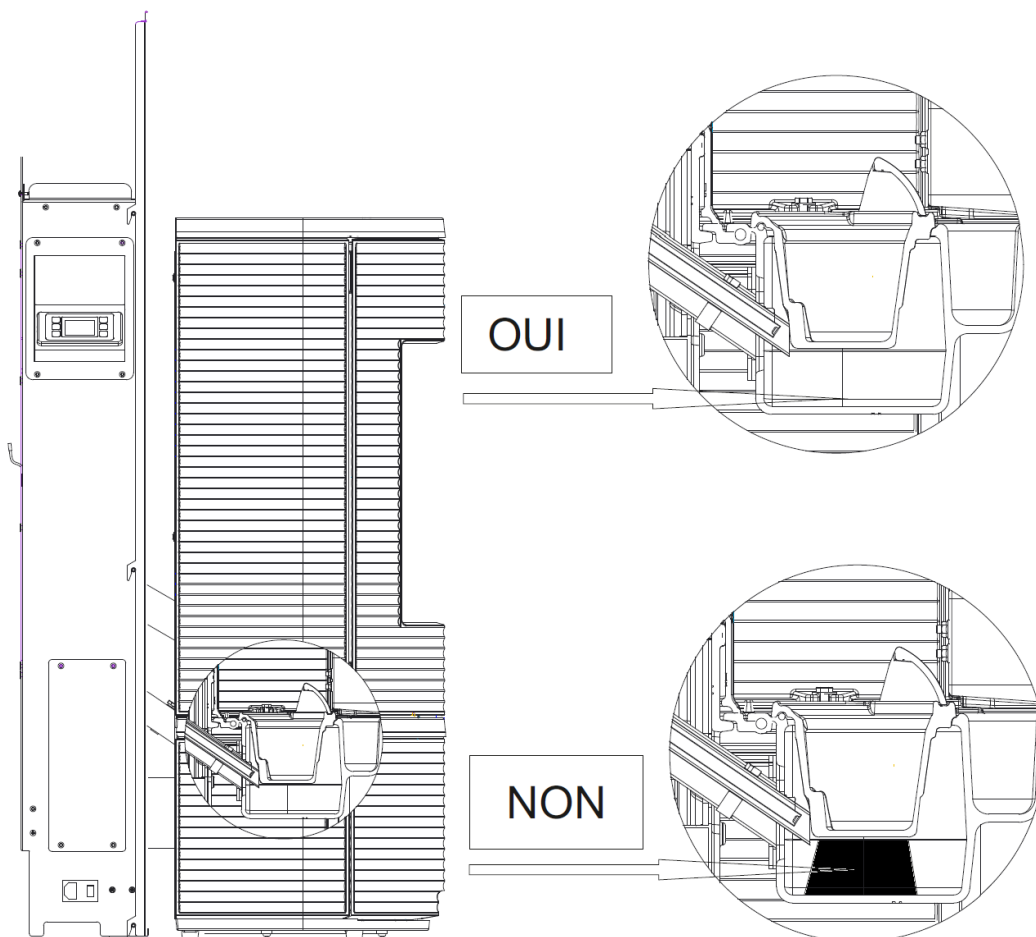

6. Remettre en place le brûleur en vérifiant qu'il soit correctement placé dans son logement.
7. Replacer le cache brûleur et fermer la porte.

### 3.4 Circuit des fumées

A nettoyer une fois par mois, la combustion des granulés entraîne un encrassement du circuit de fumée par dépôt de poussière et de goudron. Afin de faire fonctionner l'appareil en toute sécurité le nettoyage complet du circuit est impératif.

**Pour effectuer le nettoyage du circuit de fumées suivre la procédure ci-après :**

- A- Ouvrir la porte
- B- Retirer le cache brûleur et le brûleur.
- C- Déverrouiller la taque parois en basculant la patte vers le haut (1)

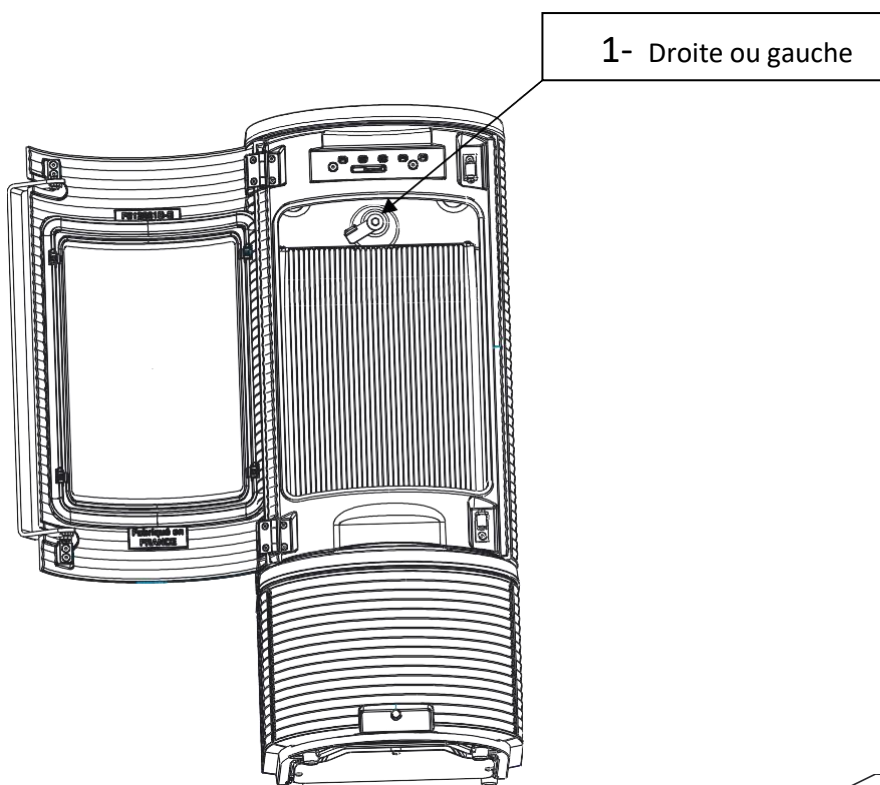

- D- Lever la taque (2)
- E- Basculer le bas de la taque (3)
- F- Sortir la taque partie basse en premier (4)

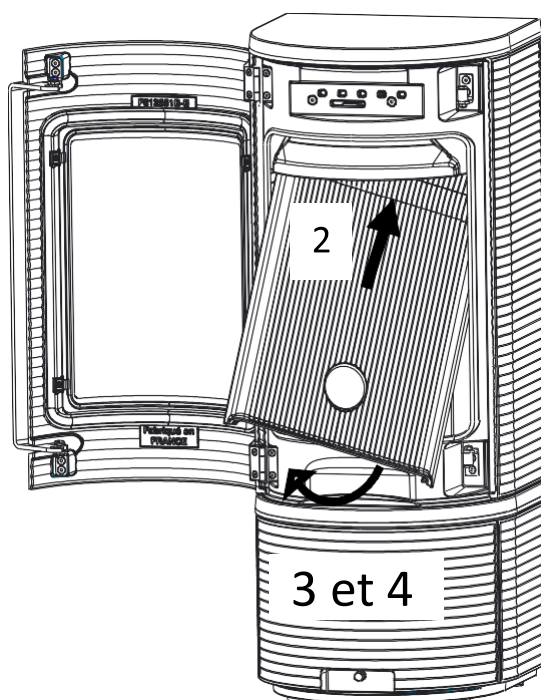

- G- Nettoyer à l'aide d'une petite brosse par exemple et aspirer les cendres et résidus.
- H- Remontage, procéder à l'inverse

### 3.5 Boîtes à fumées

Les boîtes à fumées sont conçues pour stopper et récupérer la majeure partie des poussières afin qu'elles ne soient pas éjectées dans le conduit d'évacuation des fumées. Afin d'éviter un encrassement de l'extracteur de fumées et des conduits d'évacuations, il est impératif de nettoyer les boîtes à fumées au moins une fois tous les deux mois.

#### **Entretien à effectuer appareil arrêté et refroidi.**

Pour la boîte à fumée du poêle : (voir schéma ci-dessous)

1. Retirer la porte d'accès de la boîte à fumées en dévissant le bouton bakélite
2. Dévisser les quatre boutons bakélites de fermeture de la trappe de la boîte à fumée.
3. Nettoyer à l'aide d'un aspirateur à cendres l'intérieur de la boîte à fumée.
4. Remontage, procéder à l'inverse.

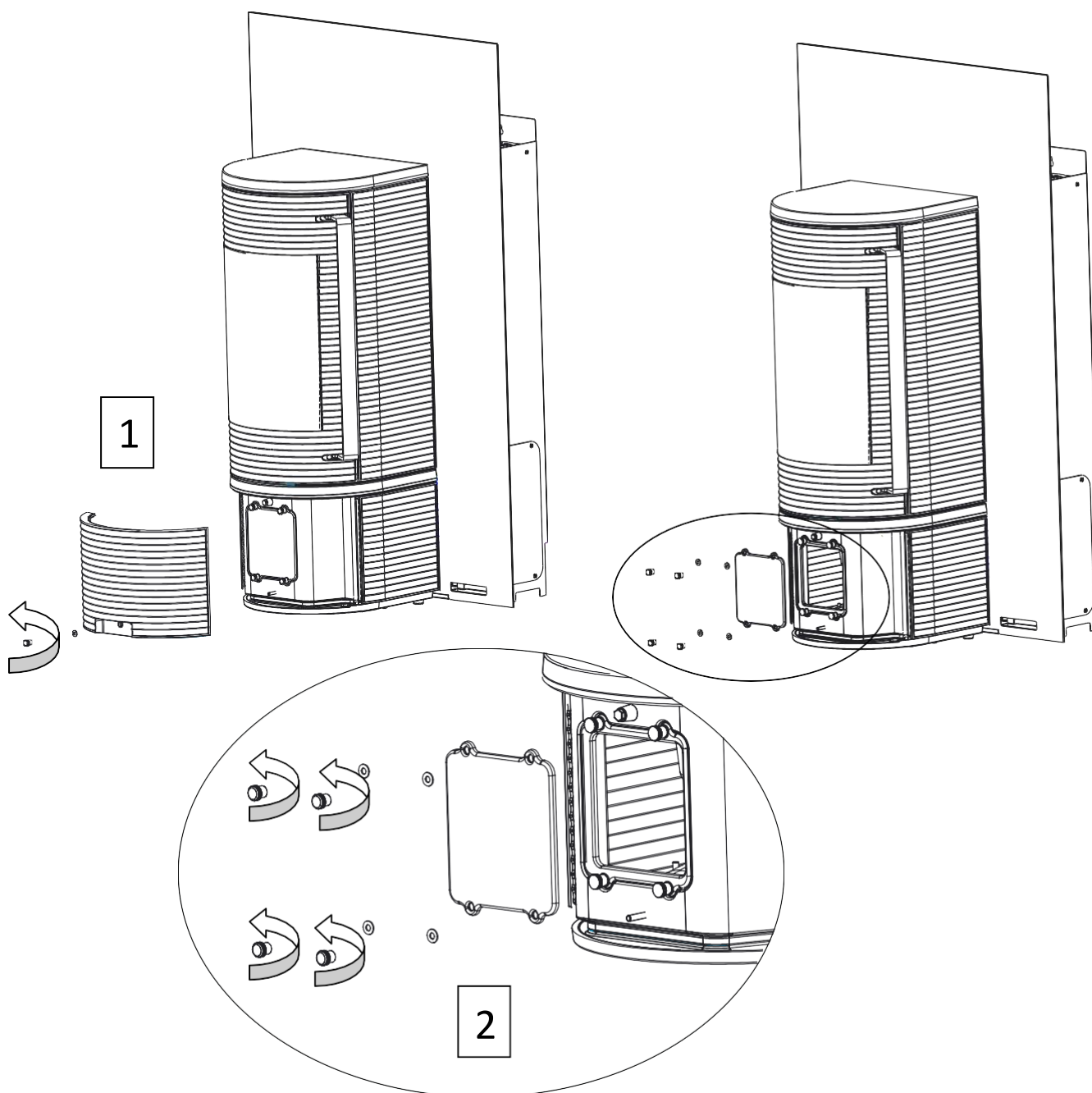

Pour la boîte à fumée de la trémie : (voir schéma ci-dessous)

1. Dévisser et extraire les quatre vis de la trappe décorative de la boîte à fumée.
2. Dévisser les quatre vis de la porte de la boîte à fumée.
3. Nettoyer à l'aide d'un aspirateur à cendres l'intérieur de la boîte à fumée.
4. Remontage, procéder à l'inverse

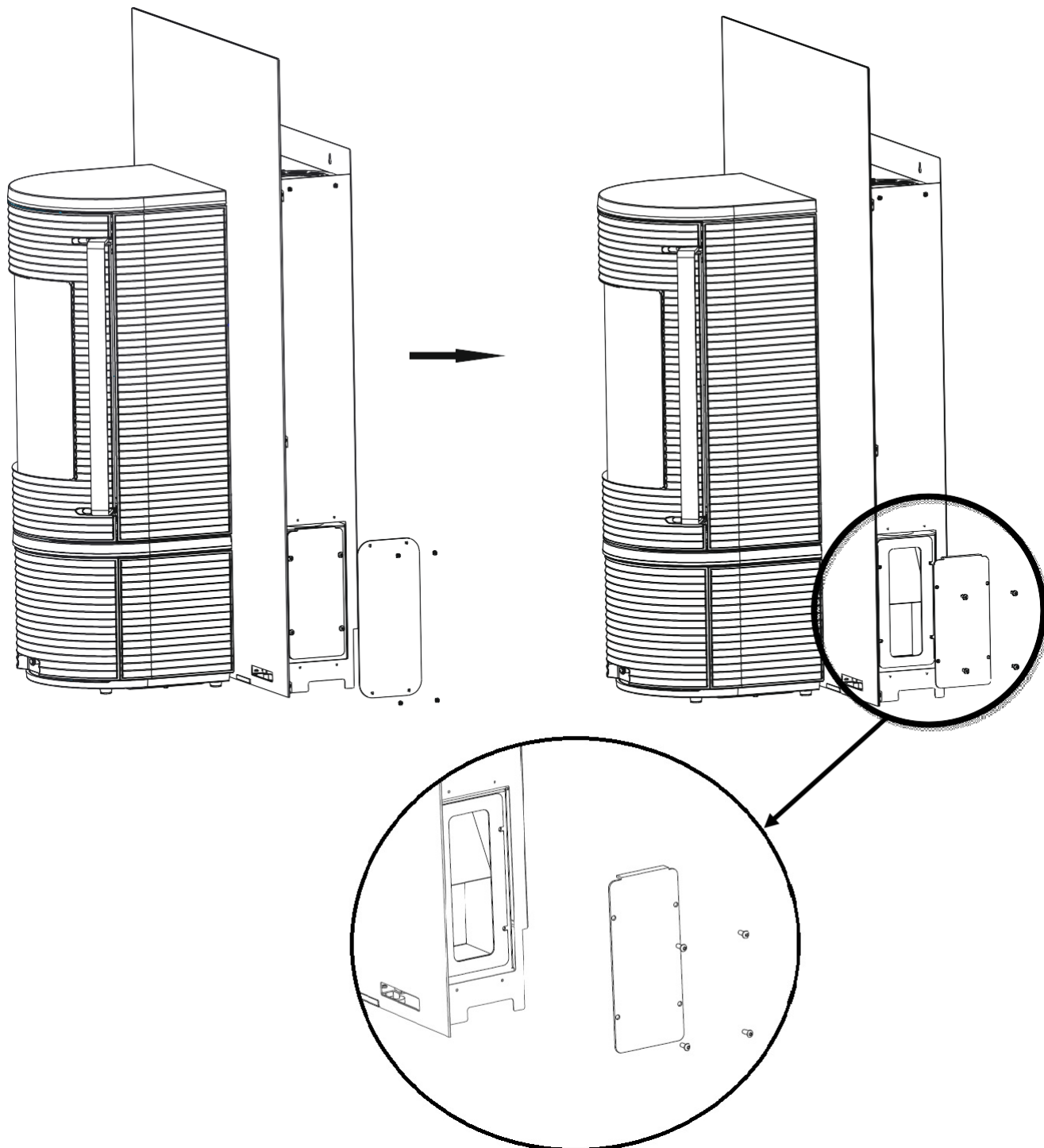

### 3.6 Mise hors service

En fin de saison de chauffe, avant la mise hors service de l'appareil utiliser l'appareil jusqu'à vider complètement le réservoir et procéder aux travaux d'entretien de l'appareil.



**IMPORTANT : Pendant la période où l'appareil n'est pas utilisé, il doit être mis hors tension.**

## 4 Pannes / Causes / Solutions.

### L'appareil n'est pas alimenté en électricité : ECRAN éteint :

- Le câble électrique est endommagé ou débranché de la prise de courant
- Le fusible de la carte électronique est peut être fondu (voir paragraphe 5.5)

### Allumages manqués :

- Le brûleur est encrassé, la phase d'allumage s'accompagne d'un dégagement de fumées important et prolongé qui occulte totalement l'intérieur de la chambre de combustion :
  - Entre-ouvrir la porte et commander l'arrêt de l'appareil en appuyant sur la touche [P4].
  - Attendre l'arrêt et le refroidissement complet de l'appareil puis procéder au nettoyage du brûleur.
- Il n'y a plus de granulés dans la trémie.
- Si la trémie est déjà remplie de granulés : éventuellement procéder à un pré-chargeement. (voir paragraphes 2.5 et 2.9.6)
- Les joints de la porte ou du brûleur sont en mauvais état.
- La chambre de combustion, le circuit et les boîtes à fumées n'ont pas été entretenues. (voir paragraphes 3.2, 3.4 et 3.5)
- La résistance d'allumage ou la sonde de températures des fumées sont en panne. (Dans ce cas, contacter votre installateur ou le service après-vente).

### Le brûleur se remplit d'une quantité excessive de granulés lors du fonctionnement de l'appareil :

- L'apport en air frais est insuffisant pour que le produit puisse fonctionner convenablement :
  - Voir paragraphe 1.4
- Les joints de la porte ou du brûleur sont en mauvais état.
- Les orifices du brûleur sont obstrués :
  - Voir paragraphe 3.3
- Le brûleur n'est pas positionné correctement.
- Vérifier que l'entretien des boîtes et du circuit des fumées ont été réalisés.
- L'extracteur des fumées ne fonctionne pas correctement. (Dans ce cas, contacter votre installateur ou le service après-vente).
- Le combustible est humide.
- L'entrée d'air de combustion est obstruée.
- Les paramètres définis d'usine ne conviennent pas avec l'installation.

## 5 Opérations et informations réservées au professionnel qualifié.

### 5.1 Opérations techniques

Intervention sur la trémie, motoréducteur, carte électronique et extracteur des fumées (à réaliser exclusivement par un professionnel qualifié)

Pour ces opérations toujours débrancher le câble d'alimentation électrique

Intervention	Comment intervenir ?
Enlever un corps étranger dans la trémie :	<ul style="list-style-type: none"> <li>• Démontez le panneau avant de la trémie (5.1.1)</li> <li>• Dévissez les deux vis qui maintiennent la grille et retirez la grille (5.1.2)</li> <li>• Récupérez le corps étranger</li> <li>• Faire les opérations dans le sens inverse pour revenir à l'état initial</li> </ul>
Intervention sur le motoréducteur :	<ul style="list-style-type: none"> <li>• Voir point (5.1.3)</li> </ul>
Intervention sur la carte électronique :	<ul style="list-style-type: none"> <li>• Voir point (5.1.3)</li> </ul>
Intervention sur l'extracteur	<ul style="list-style-type: none"> <li>• Contacter le service après-vente.</li> </ul>

#### 5.1.1 Démontage du panneau avant de la trémie

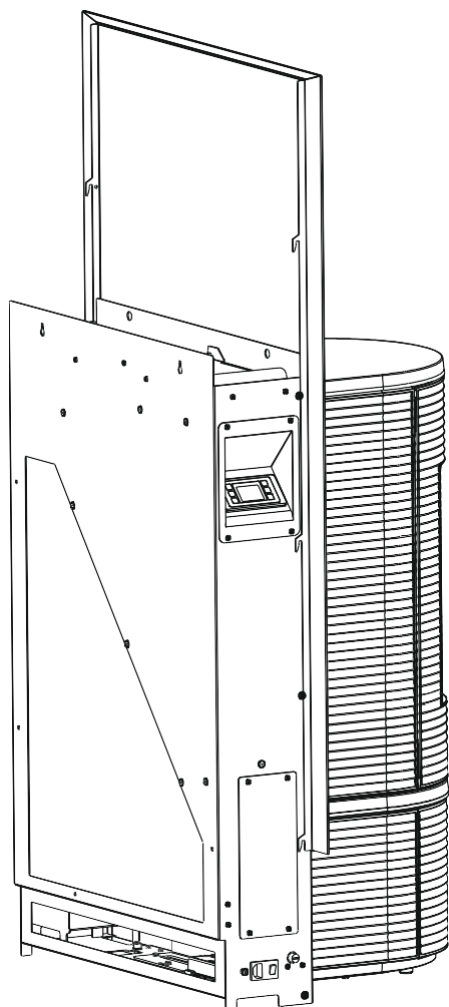

**Important :** Il est **impératif** de déconnecter le poêle du réseau électrique pour cette opération

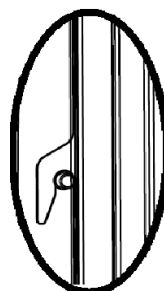
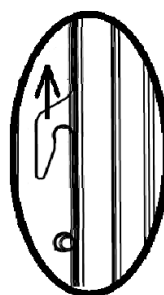



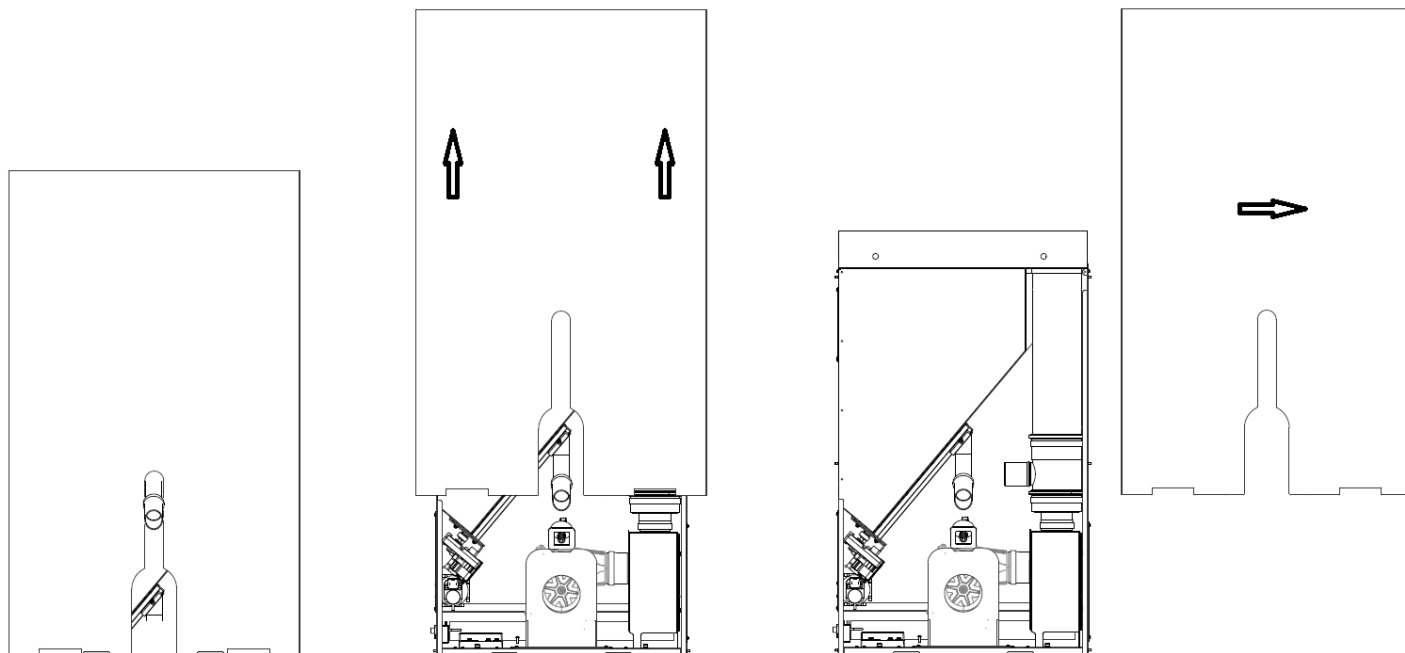

### 5.1.2 Démontage de la grille de protection

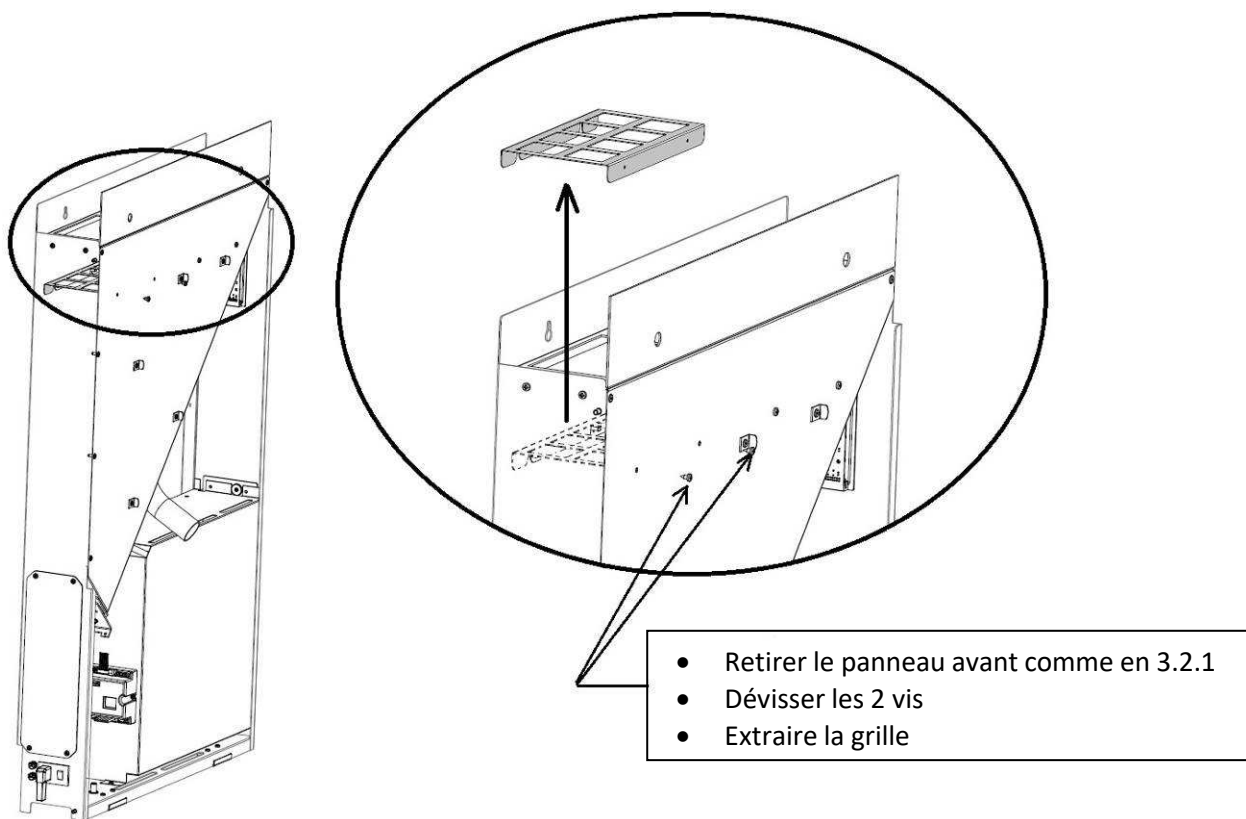

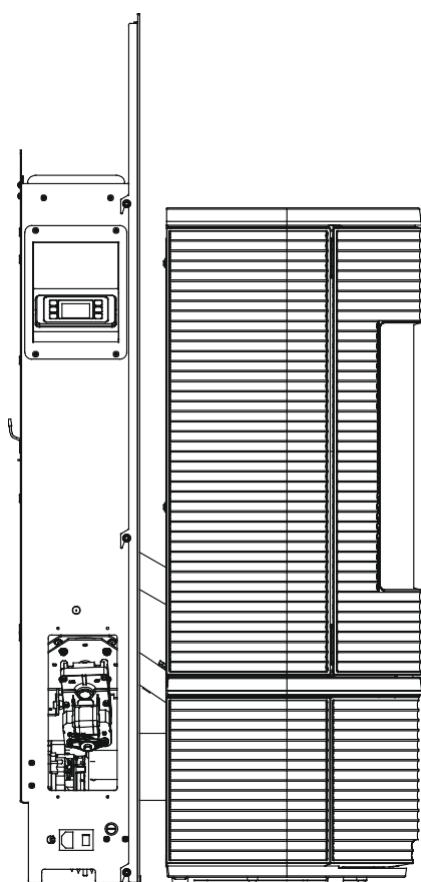
**5.1.3 Accès motoréducteur et carte électronique**

Retirer les 4 vis de fixation de la trappe

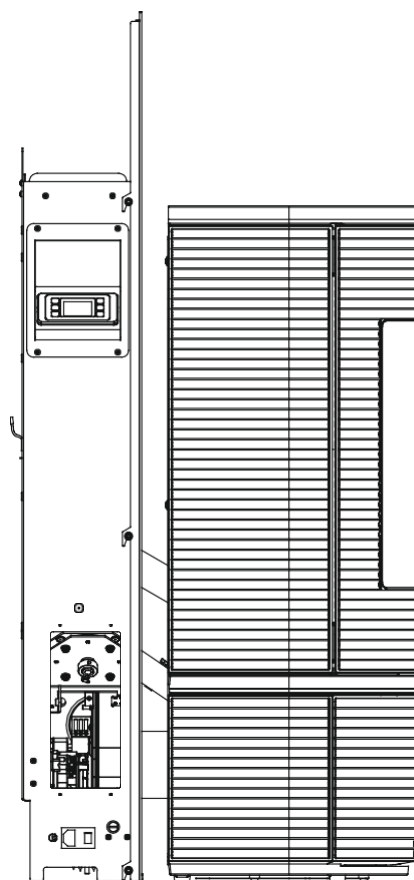
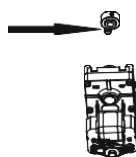

Retirer la vis de fixation du motoréducteur et le faire glisser vers le bas

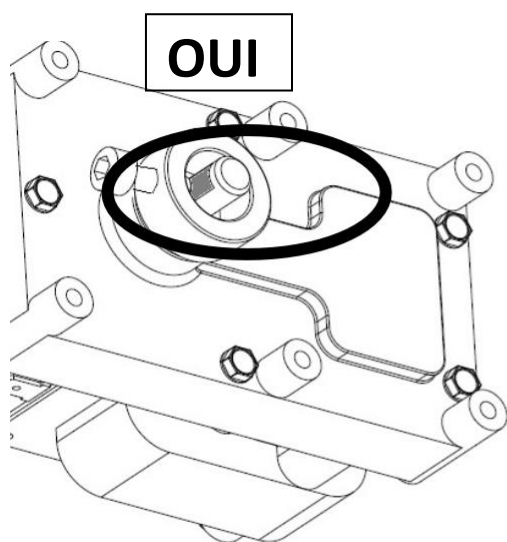

**OUI**

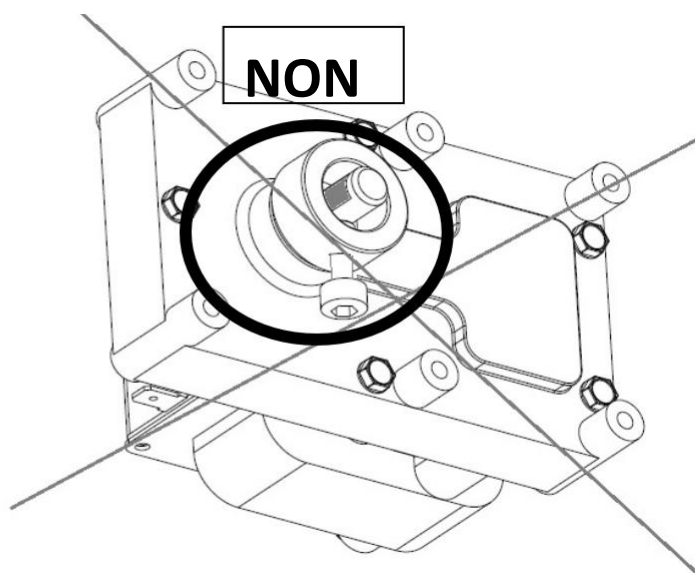

**NON**

Attention pour toute intervention nécessitant le démontage du motoréducteur, lors du remontage bien aligner la vis avec le méplat de l'axe du motoréducteur.

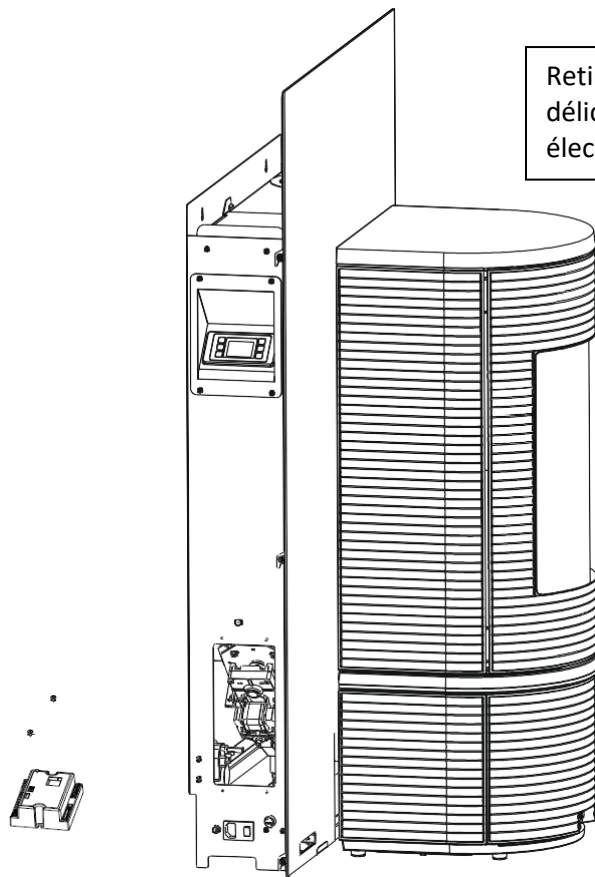

Retirer les 2 vis de fixation de la carte et déconnecter délicatement les câbles (en cas de dégradation d'un faisceau électrique celui-ci devra impérativement être remplacé).

#### **5.1.4 Remplacement et positionnement de la bougie**

##### **Remplacement de la bougie**

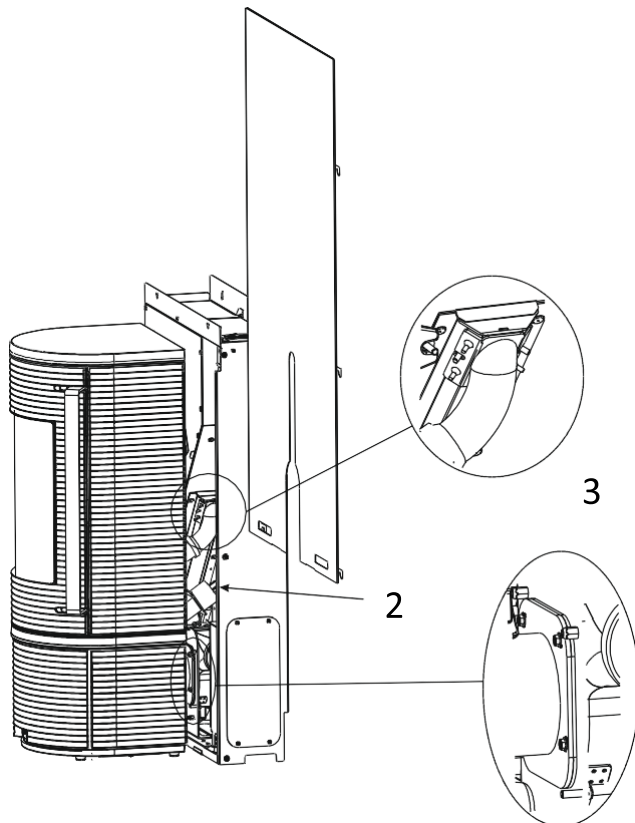

- 1- Retirer le panneau
- 2- Déconnecter le tube accordéon en desserrant le collier puis déconnecter la bougie
- 3- Retirer les 6 écrous M5, et déconnecter le poêle de la trémie

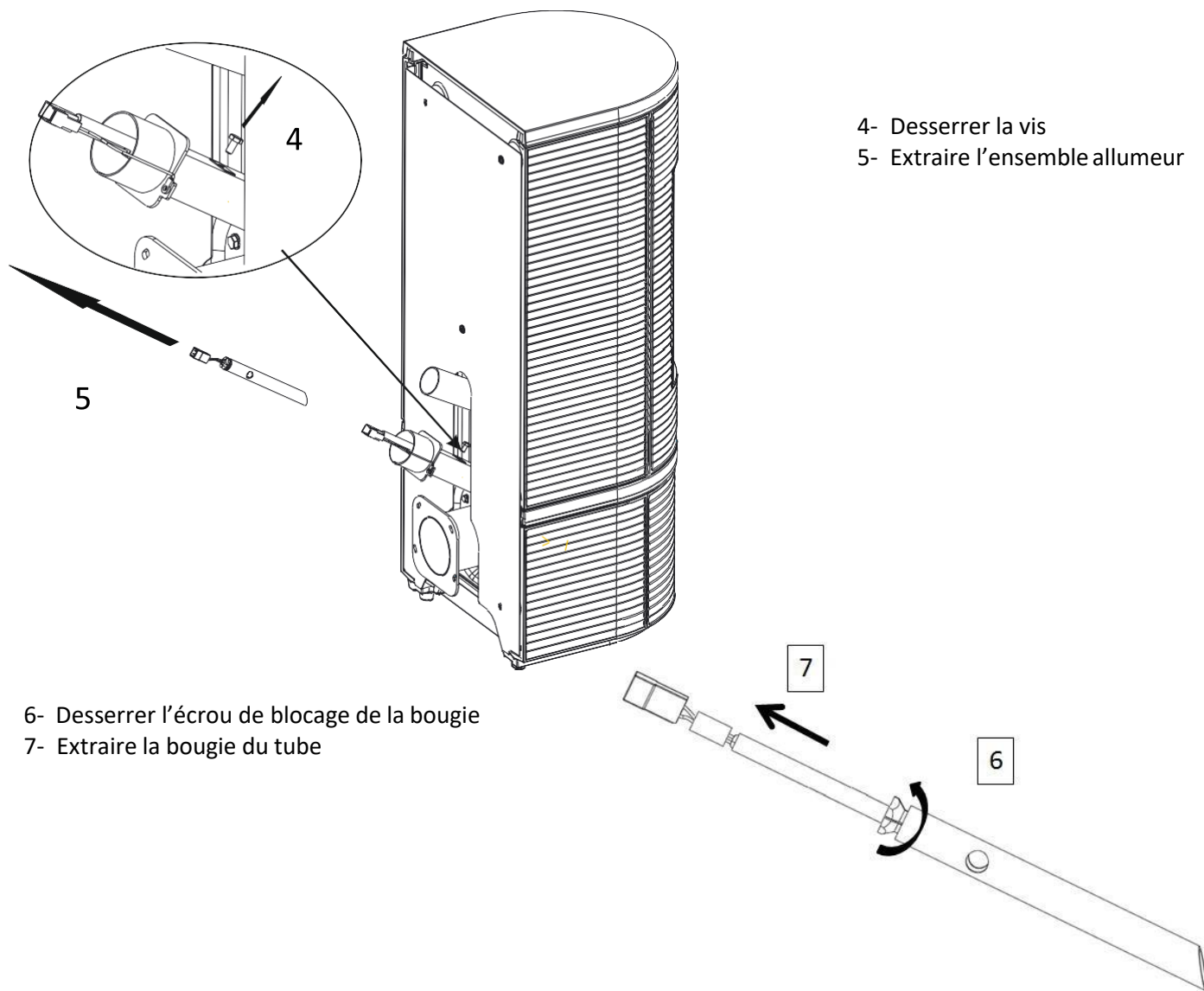

8- Placer la nouvelle bougie comme sur schéma et resserrer l'écrou de blocage de la bougie

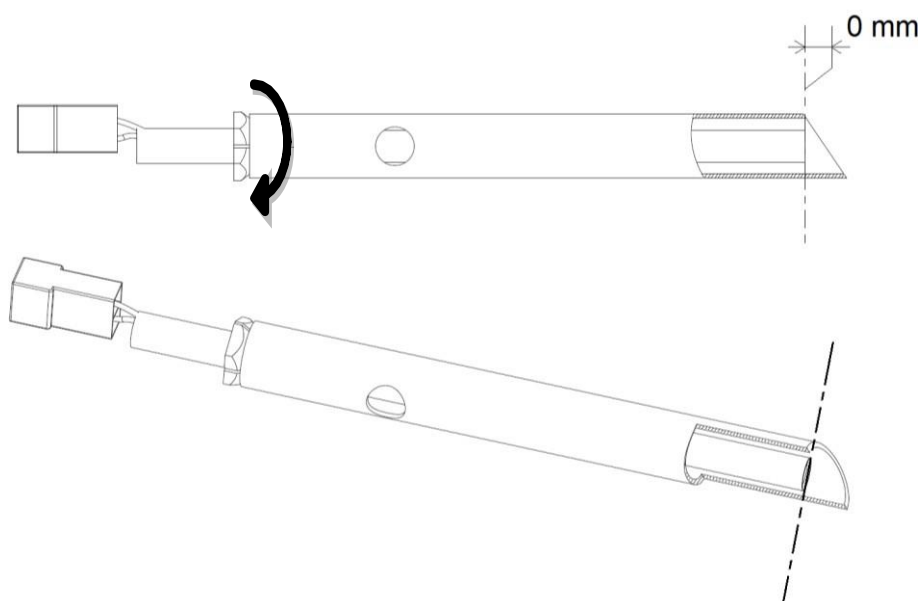

9- Contrôler le centrage de la bougie dans son tube, là corriger si nécessaire en faisant leviersur la bougie à l'aide d'un tournevis par exemple



NON



OUI

10- Procéder au remontage de l'ensemble allumeur

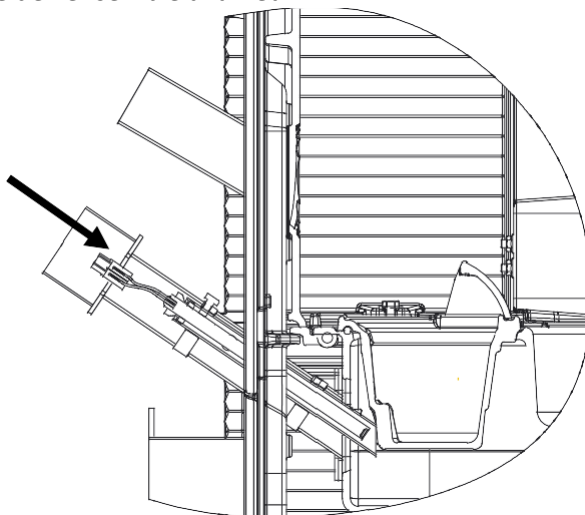

11- Contrôle de la position de la bougie

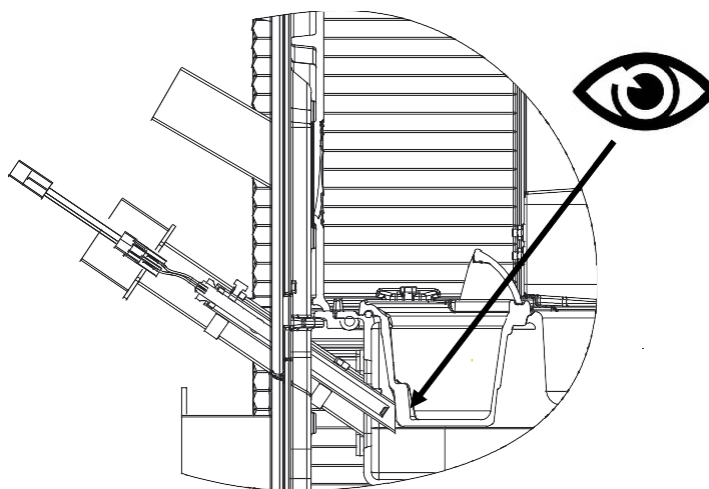
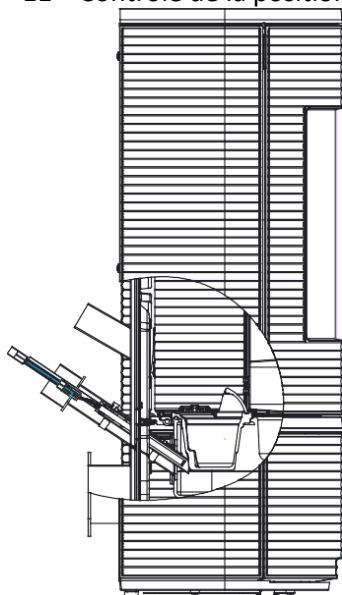

Attention : Vérifier en regardant par le trou d'allumage que l'ensemble tube allumeur est correctement orienté et en contact avec le creuset.



Photos de principe permettant de visualiser les différents éléments.

12- Serrer et connecter l'ensemble allumeur

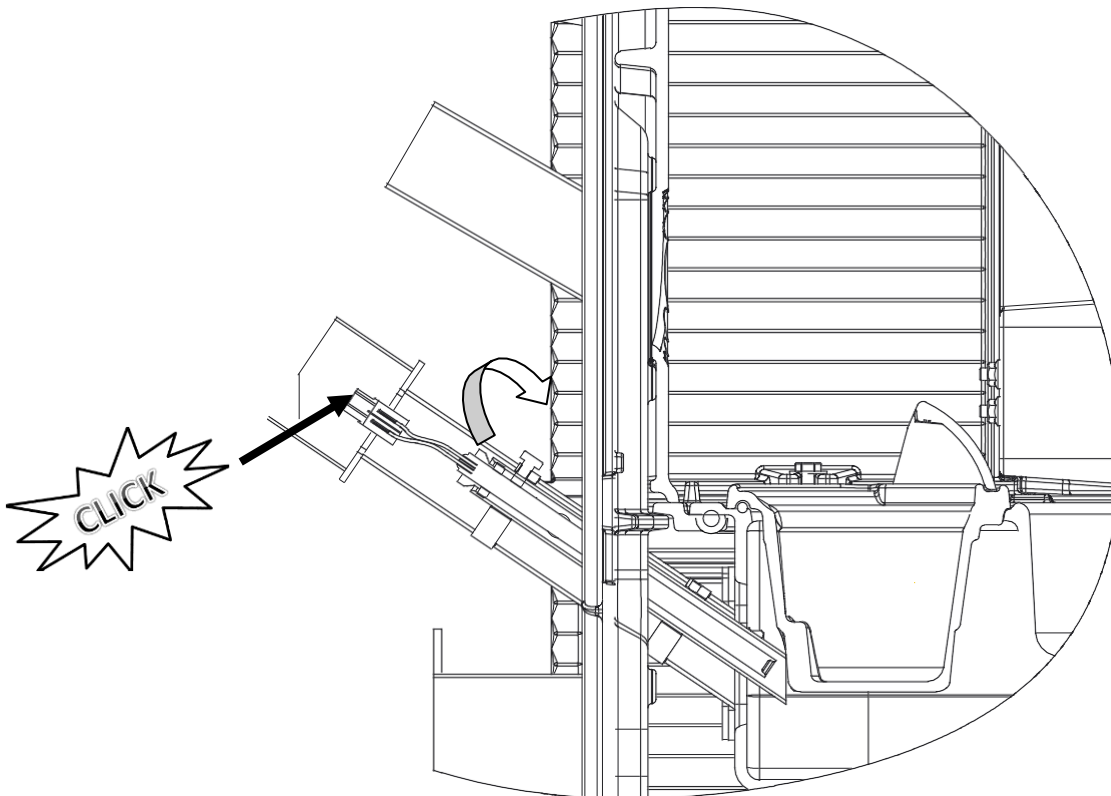

13- Assembler le poêle à la trémie (voir notice de montage)

## 5.2 Réglage de la fermeture

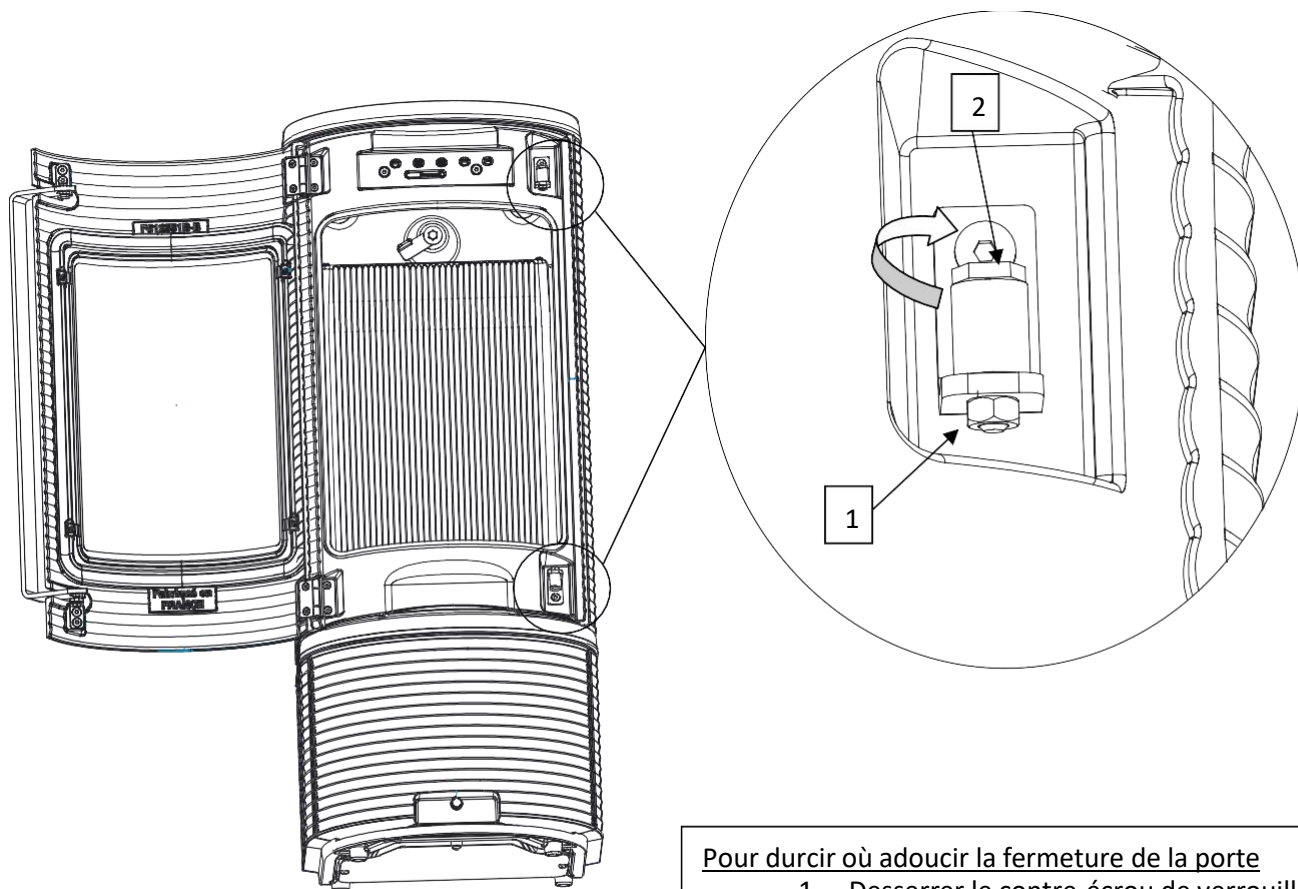

### Pour durcir ou adoucir la fermeture de la porte

- 1- Desserrer le contre-écrou de verrouillage
- 2- Faire tourner l'excentrique de réglage 'un demi-tour maxi vers la droite où la gauche suivant besoin, puis resserrer l'écrou de verrouillage

### 5.3 Schéma électrique



**ATTENTION : Avant de retirer le panneau avant de la trémie, toujours débrancher le câble d'alimentation car l'interrupteur général ne garantit pas l'isolation du secteur**

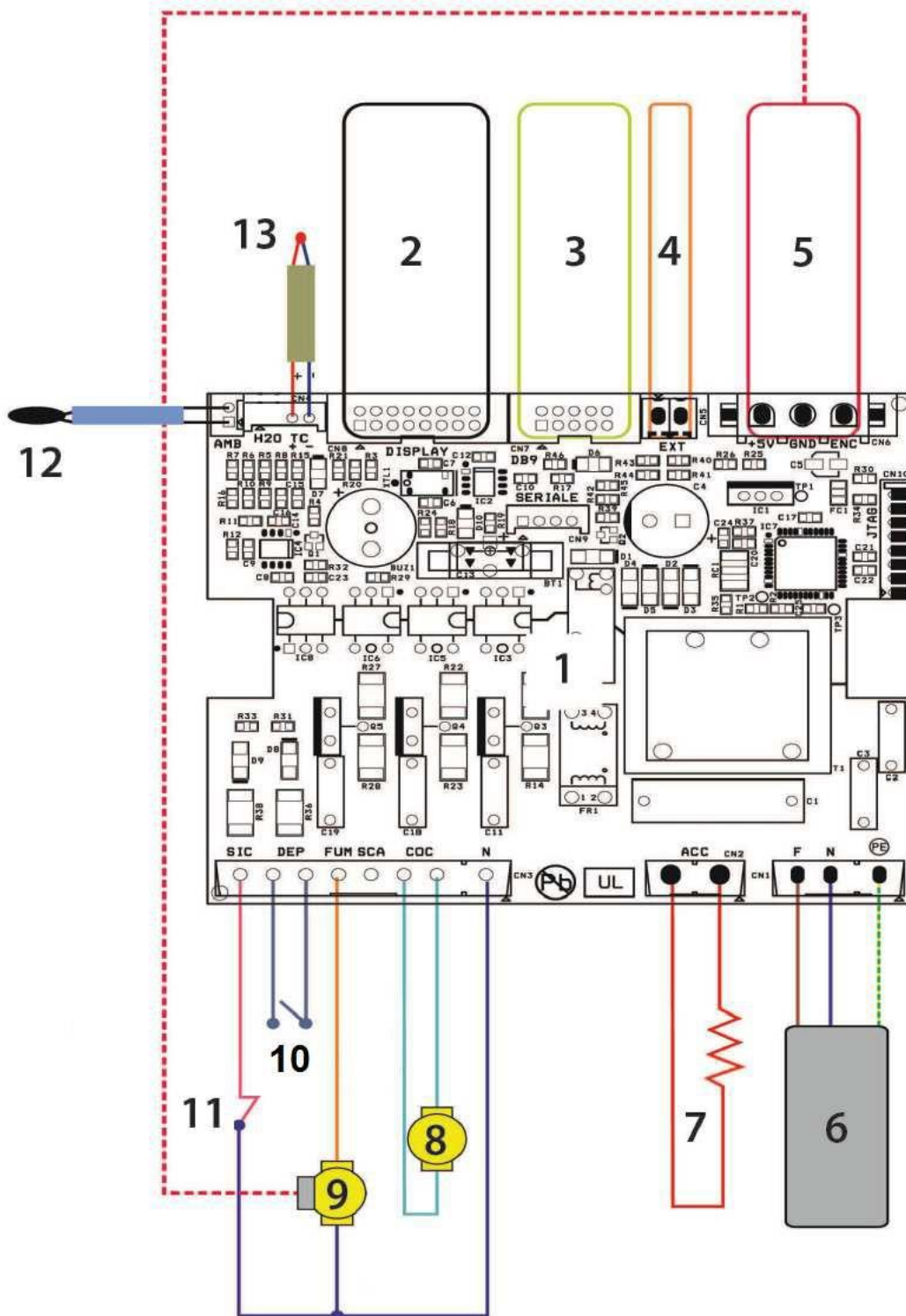

- |                                    |                                   |                                  |
|------------------------------------|-----------------------------------|----------------------------------|
| 1. Carte électronique              | 6. Tension d'alimentation 230 Vac | 11. Thermostat de sécurité       |
| 2. Panneau de commande             | 7. Bougie d'allumage              | 12. Sonde température ambiante   |
| 3. Communication série             | 8. Motoréducteur vis sans fin     | 13. Sonde température des fumées |
| 4. Thermostat externe (non fourni) | 9. Extracteur de fumées           |                                  |
| 5. Encoder extracteur de fumées    | 10. Pressostat                    |                                  |



#### 5.4 Raccordement à un thermostat externe

Il est possible d'allumer et d'éteindre l'appareil en utilisant un contact sec (sans tension) d'un thermostat ou d'un interrupteur externe relié à la borne à cet effet [T] situé sur la carte électronique de l'appareil et en réglant la température en dessous de 6°C (voir paragraphe 2.8).

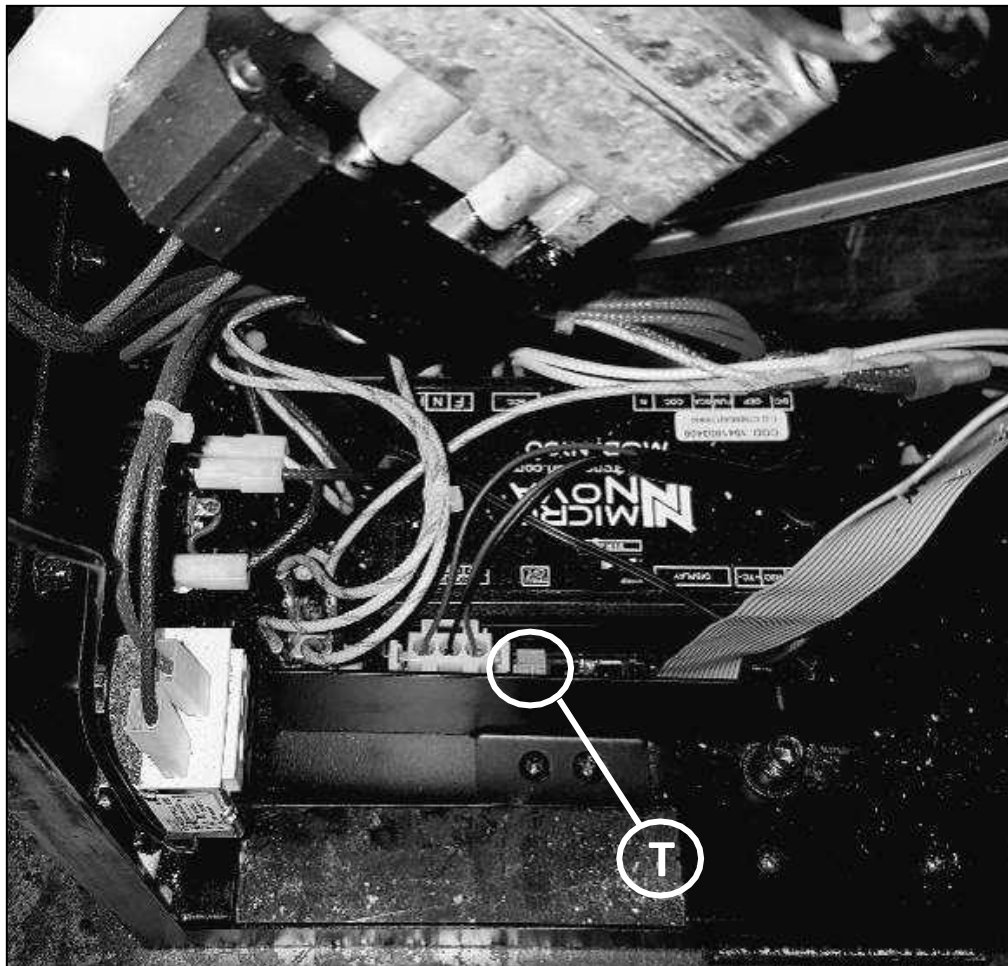

### 5.5 Remplacement du fusible

1. Débrancher le câble d'alimentation
2. Ouvrir le logement à l'aide d'un petit tournevis plat
3. Vérifier visuellement le fusible ou à l'aide d'un Ohmmètre. Si le fusible présente un signe de fusion du filament ou que sa résistance électrique est infinie, utiliser le fusible de rechange.



**ATTENTION : ne remplacer le fusible et remettre sous tension UNIQUEMENT si la cause de la fusion du fusible est identifiée et corrigée.**

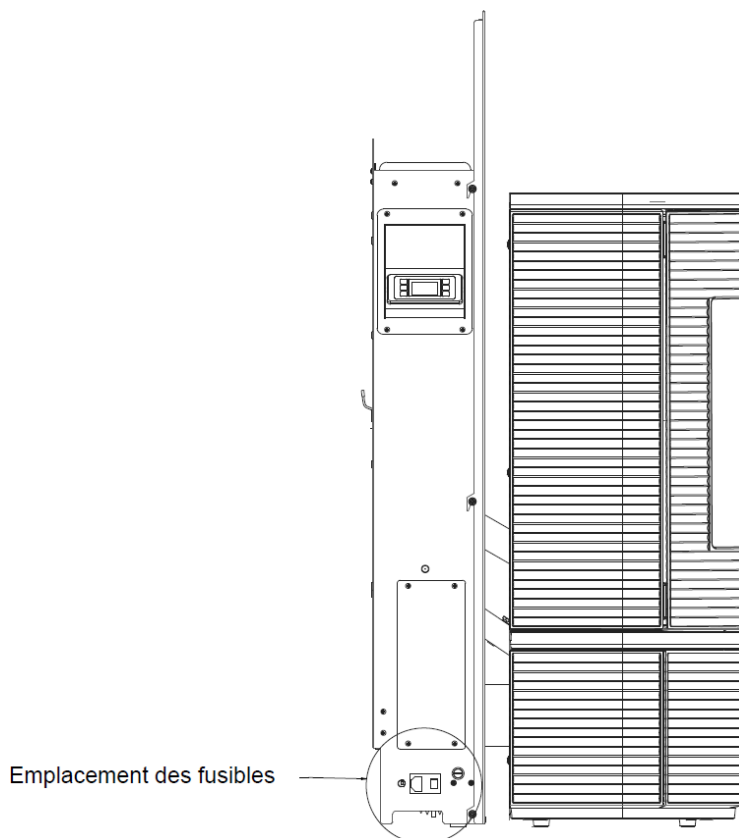

Logement des fusibles

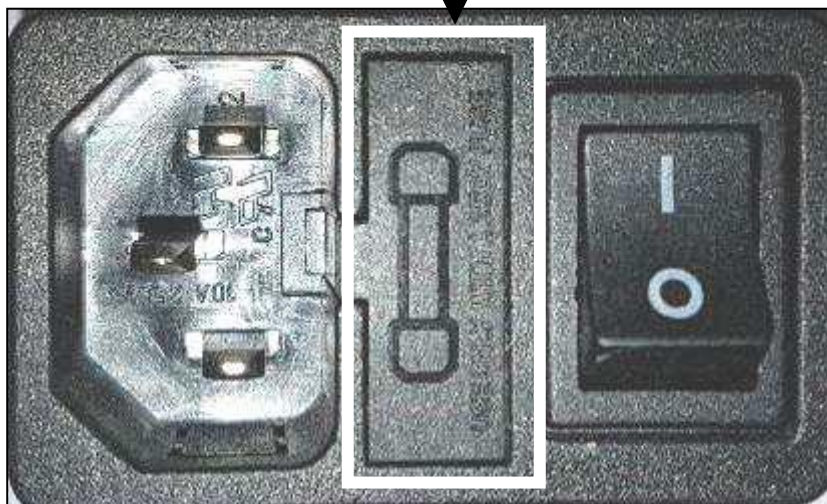

<b>Règlement délégué (UE) 2015/1186, Annexe IV - FICHE PRODUIT</b> <i>Commission delegated regulation (EU) 2015/1186, Annex IV - Product fiche</i>	
<b>Marque Commerciale.</b> <i>Trade mark.</i>	INVICTA
<b>Référence.</b> <i>Identifier.</i>	P942131
<b>Classe d'efficacité énergétique.</b> <i>Energy efficiency class.</i>	A+
<b>Puissance thermique directe.</b> <i>Direct heat output.</i>	8,3 kW
<b>Puissance thermique indirecte.</b> <i>Indirect heat output.</i>	-- kW
<b>Indice d'efficacité énergétique (IEE).</b> <i>Energy Efficiency Index (EEI).</i>	120
<b>Rendement utile à la puissance thermique nominale.</b> <i>Useful efficiency at nominal heat output.</i>	90,6 %
<p>Précautions particulières qui doivent être prises lors du montage, de l'installation ou de l'entretien du dispositif de chauffage décentralisé.</p>	<ul style="list-style-type: none"> <li>• Le Montage, l'installation et l'entretien doivent être réalisés par un professionnel qualifié.</li> <li>• Respecter les distances de sécurité préconisées.</li> <li>• Pour assurer le fonctionnement convenable de l'appareil, l'installation doit avoir : <ul style="list-style-type: none"> <li>· Une alimentation en air frais dédié à la combustion.</li> <li>· Une évacuation des produits de combustion.</li> </ul> </li> <li>• L'appareil et l'installation doivent être entretenus régulièrement.</li> <li>• Toutes les surfaces de l'appareil sont chaudes : Attention aux brûlures !!! <ul style="list-style-type: none"> <li>· Si nécessaire, installer une protection autour de l'appareil pour empêcher tout contact.</li> </ul> </li> <li>• N'utiliser que le combustible recommandé.</li> <li>• Lire les manuels d'instructions fournis avec le produit.</li> </ul>
<p><i>Specific precautions that shall be taken when assembling, installing or maintaining the local space heater.</i></p>	<ul style="list-style-type: none"> <li>• <i>The Assembly, the installation and the maintenance must be realized by a qualified professional.</i></li> <li>• <i>Respect the recommended safe distances.</i></li> <li>• <i>To insure the proper functioning of the stove, the installation must have:</i> <ul style="list-style-type: none"> <li>· <i>The supply of fresh air necessary for the combustion.</i></li> <li>· <i>The evacuation of combustion products.</i></li> </ul> </li> <li>• <i>The stove and the installation must be periodic maintained.</i></li> <li>• <i>All the surfaces of the stove are hot: Be careful to burns!!!</i> <ul style="list-style-type: none"> <li>· <i>If necessary, install a protection all around the stove to prevent any contact.</i></li> </ul> </li> <li>• <i>Use only the recommended fuel.</i></li> <li>• <i>Read the instructions manuals supplied with the stove.</i></li> </ul>

<b>Règlement délégué (UE) 2015/1186, Annexe IV - FICHE PRODUIT</b> <i>Commission delegated regulation (EU) 2015/1186, Annex IV - Product fiche</i>	
<b>Marque Commerciale.</b> <i>Trade mark.</i>	INVICTA
<b>Référence.</b> <i>Identifier.</i>	P942132
<b>Classe d'efficacité énergétique.</b> <i>Energy efficiency class.</i>	A+
<b>Puissance thermique directe.</b> <i>Direct heat output.</i>	8,3 kW
<b>Puissance thermique indirecte.</b> <i>Indirect heat output.</i>	-- kW
<b>Indice d'efficacité énergétique (IEE).</b> <i>Energy Efficiency Index (EEI).</i>	120
<b>Rendement utile à la puissance thermique nominale.</b> <i>Useful efficiency at nominal heat output.</i>	90,6 %
<p>Précautions particulières qui doivent être prises lors du montage, de l'installation ou de l'entretien du dispositif de chauffage décentralisé.</p>	<ul style="list-style-type: none"> <li>• Le Montage, l'installation et l'entretien doivent être réalisés par un professionnel qualifié.</li> <li>• Respecter les distances de sécurité préconisées.</li> <li>• Pour assurer le fonctionnement convenable de l'appareil, l'installation doit avoir : <ul style="list-style-type: none"> <li>· Une alimentation en air frais dédié à la combustion.</li> <li>· Une évacuation des produits de combustion.</li> </ul> </li> <li>• L'appareil et l'installation doivent être entretenus régulièrement.</li> <li>• Toutes les surfaces de l'appareil sont chaudes : Attention aux brûlures !!! <ul style="list-style-type: none"> <li>· Si nécessaire, installer une protection autour de l'appareil pour empêcher tout contact.</li> </ul> </li> <li>• N'utiliser que le combustible recommandé.</li> <li>• Lire les manuels d'instructions fournis avec le produit.</li> </ul>
<p><i>Specific precautions that shall be taken when assembling, installing or maintaining the local space heater.</i></p>	<ul style="list-style-type: none"> <li>• <i>The Assembly, the installation and the maintenance must be realized by a qualified professional.</i></li> <li>• <i>Respect the recommended safe distances.</i></li> <li>• <i>To insure the proper functioning of the stove, the installation must have:</i> <ul style="list-style-type: none"> <li>· <i>The supply of fresh air necessary for the combustion.</i></li> <li>· <i>The evacuation of combustion products.</i></li> </ul> </li> <li>• <i>The stove and the installation must be periodic maintained.</i></li> <li>• <i>All the surfaces of the stove are hot: Be careful to burns !!!</i> <ul style="list-style-type: none"> <li>· <i>If necessary, install a protection all around the stove to prevent any contact.</i></li> </ul> </li> <li>• <i>Use only the fuels recommended.</i></li> <li>• <i>Read the instructions manuals supplied with the stove.</i></li> </ul>